

SAMSUNG



Línea residencial

Protección para todo tipo de ambiente:

- Tecnología **DuraFin plus+**, mayor Resistencia corrosión.
- Apto para trabajar en temperaturas extremas:
 - Modo Frío: 0°C a 50°C
 - Modo Calefacción: -15°a 30°C

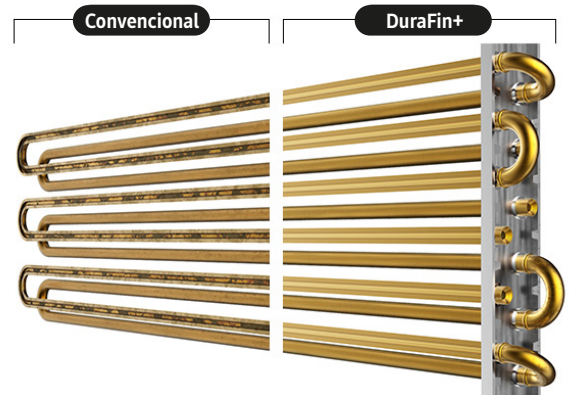

Ahorro de energía

Ahorro mensual en tu cuenta gracias a la tecnología **Digital Inverter**, que permite mantener la temperatura deseada sin encenderse y apagarse continuamente.

Adicionalmente, reduce las variaciones de temperatura.

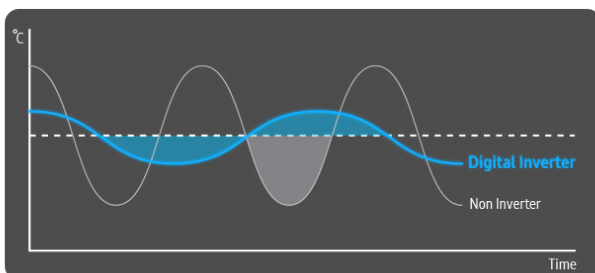

Frío & Calor



Refrigerante

R410A



Auto Swing



Eficiencia
Modo frío

A



Enfriamiento
rápido



Capacidades disponibles: 9.000, 12.000, 18.000 y 24.000 BTU/hr

Modelo equipo			AR09TSHQBUR/ZS	AR12TSHQBUR/ZS	AR18TSHQBUR/ZS	AR24TSHQBUR/ZS
Capacidad	Frío/ Calor	BTU/hr	8939/ 9315	10748/ 10680	16889/ 17913	20267/ 21291
Eficiencia Energética	EER/ COP (Frío/ Calor)	W/W	3.4/ 3.69	3.21/ 3.61	3.21/ 3.26	3.21/ 3.34
	Clase eficiencia energética (Frío/ Calor)	-	A/ A	A/ A	A/ B	A/ B
Nivel de Ruido	U. Interior, Alto/ Bajo	dBA	38/ 22	39/ 22	42/ 26	45/ 29
	U. Exterior, Alto/ Bajo	dBA	49,0	49,0	52,0	54,0
Datos Eléctricos	Conexión	Ø/ V/ Hz	220-240V,1Ph,50Hz	220-240V,1Ph,50Hz	220-240V,1Ph,50Hz	220-240V,1Ph,50Hz
	Potencia consumida (Frío/ Calor)	W	770/ 740	980/ 867	1540/ 1610	1850/ 1870
	Corriente (Frío/ Calor)	A	3.7/ 3.4	4.6/ 4.0	7.1/ 7.4	8.5/ 8.6
Dimensiones	Dimensión neta (unidad interior, WxHxD)	mm	715x285x194	805x285x194	957x302x213	1040x327x220
	Dimensión neta (unidad exterior, WxHxD)	mm	770x555x300	770x555x300	800x554x333	845x702x363
	Peso neto (unidad interior/ unidad exterior)	kg	7.3/ 26	8.2/ 26.8	10.2/ 37.8	12.6/ 53.0
Información Técnica	Diámetros cañerías (Líquido/ Gas)	mm	6.35/ 9.52	6.35/ 12.7	6.35/ 12.7	9.52/ 15.88
	Carga refrigerante	kg	0,80	0,76	1,48	1,85
	Temperatura ambiente (Frío)	°C	18 - 43	18 - 43	18 - 43	18 - 43
	Temperatura ambiente (Calor)	°C	-15 - 24	-15 - 24	-15 - 24	-15 - 24
Tecnología	Compresor	-	Digital inverter			
	Durafin plus (resistencia a corrosión)	-	Si			
Flujo de Aire	Dirección flujo de aire (arriba/ abajo)	-	Auto			
	Dirección flujo de aire (derecha/ izquierda)	-	Manual			
	Velocidad control flujo (Frío/ Ventilador)	-	3/ 3			
Funciones	Pantalla temperatuta	-	Si			
	Pantalla On-Off	-	Si			
	Timer de 24 hrs	-	Si			
	Modo automático	-	Si			
	Enfriamiento rápido	-	Si			
	Modo dormir	-	Si			
	Des humidificador	-	Si			
	Modo ventilador	-	Si			

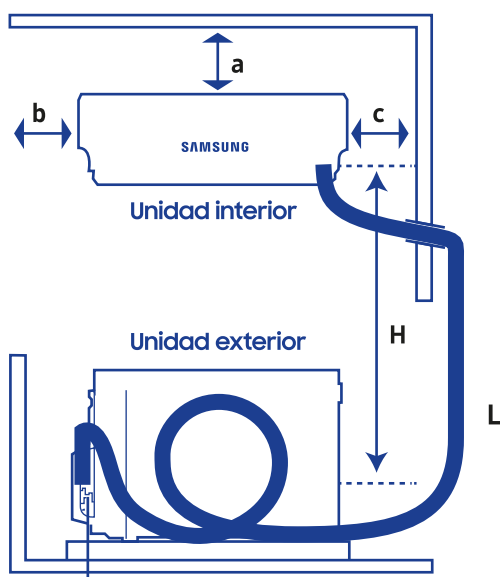

	BTU	9000	12000	18000	24000
a (mín)	mm	150	150	150	150
b (mín)	mm	120	120	120	120
c (mín)	mm	120	120	120	120
H (máx)	m	10	10	20	25
L (mín/ máx)	m	25	25	30	50