

SAMSUNG

Infinite Line™

Collection Encastrable

L'expertise Samsung

Samsung innove toujours pour vous surprendre

Samsung innove sans cesse et vous propose de découvrir ses nouvelles technologies. Nous accompagnons les cuisiniers amateurs avec des outils **inspirés du matériel professionnel**, afin que chacun puisse atteindre un plus **haut degré de plaisir culinaire**.

Au cœur de votre maison



Une expérience unique

Le **design unique et avant-gardiste** de la collection Infinite Line™ élargit l'horizon des possibles. Cette nouvelle gamme résolument audacieuse redessine votre cuisine pour plus de sophistication.

Collection Infinite Line™



Réinventons votre cuisine

La cuisine évolue et se transforme pour exprimer toujours plus de style et d'élégance. La gamme Infinite Line™ est conçue pour répondre à ce changement. Nous avons tout repensé : design aux lignes verticales, interface de contrôle intuitive et intelligente, nouvelles méthodes de cuisson avant-gardistes.

Ses lignes rupturistes alliées à une **finition ultra premium** assurent une parfaite intégration dans n'importe quel espace de vie.

Un design innovant et premium

Une conception dans laquelle chaque détail compte

Sublimez votre cuisine grâce à ses lignes harmonieuses et minimalistes.

Infinite Line™ ne laisse rien au hasard. Découvrez les finitions mat Gris Satin et verre Noir Onyx qui s'intègrent parfaitement à votre espace quel que soit son style. L'interface sensitive est conçue pour être agréable au toucher et faciliter votre quotidien.

Fours Dual Cook Steam™ & Dual Cook™

Un plus grand confort au quotidien

Les fours Dual Cook Steam™ et Dual Cook™ sont uniques par leur design. Ce sont également les **seuls fours du marché à proposer une cuisson simultanée de 2 plats à des températures et temps de cuisson différents** sans mélange d'odeurs et de saveurs.



Four 3-en-1

Le four Dual Cook™ offre une **flexibilité maximale**. Avec sa double cavité, cuisiner simultanément différents plats est possible.



Un design rupturiste & ultra premium

Ce design révolutionnaire s'intègre harmonieusement à votre intérieur. La **finition satinée texturée** transforme toute votre cuisine en un intérieur plus haut de gamme.

Concoctez des plats à des températures et à des temps de cuisson différents tel qu'un plat traditionnel dans la cavité supérieure et un plat vapeur dans la cavité inférieure avec la technologie Dual Cook Steam™. **Gagnez du temps et de l'énergie !**

Plat vapeur 2-en-1

La fonction 100% vapeur avec le plat vapeur 2-en-1 assure une préparation plus saine et gourmande de vos plats. Grâce au réservoir d'eau intégré, réalisez jusqu'à 70 min de cuisson vapeur.



Cuisine saine et gourmande

Pour réaliser un plat familial tendre et savoureux à la vapeur, retirez le séparateur de cavité et enclenchez le mode chaleur tournante avec injection de vapeur.

Connectivité WiFi et application SmartThings

Gagnez du temps avec la connectivité WiFi. **Contrôlez votre four quand vous le souhaitez et où que vous soyez** avec l'application SmartThings. Vous pouvez préchauffer, arrêter ou ajuster la température et le temps de cuisson de votre four à distance.

Infinite Line™ : notre Gamme Dual Cook Steam™



NV75T9979CD



- ▶ 75L
- ▶ Multifonctions
- ▶ Pyrolyse & nettoyage Steam Clean
- ▶ Technologies Dual Cook Steam™ et Twin Convection™
- ▶ Connection WiFi
- ▶ Rails télescopiques sur 2 niveaux
- ▶ 70 menus autos
- ▶ Fonction cuisson vapeur
- ▶ Accessoire vapeur (2-in-1)
- ▶ Sonde de cuisson
- ▶ Fermeture porte douce
- ▶ Ecran TFT LCD 4.3" avec tout sensitif
- ▶ Molette de contrôle
- ▶ Classe énergétique A+
- ▶ Finition: Gris Satin

+ Le réservoir d'eau intégré permet de réaliser des cuissons 100% vapeur et vapeur combinée.



NV75T8879RK



- ▶ 75L
- ▶ Multifonctions
- ▶ Pyrolyse & nettoyage Steam Clean
- ▶ Technologies Dual Cook Steam™ et Twin Convection™
- ▶ Connection WiFi
- ▶ Rail télescopique sur 1 niveau
- ▶ 50 menus autos
- ▶ Fonction cuisson vapeur combinée
- ▶ Sonde de cuisson
- ▶ Fermeture porte douce
- ▶ Ecran TFT LCD 4.3"
- ▶ Classe énergétique A+
- ▶ Finition: Noir Onyx



NV75T8979RK



- ▶ 75L
- ▶ Multifonctions
- ▶ Pyrolyse & nettoyage Steam Clean
- ▶ Technologies Dual Cook Steam™ et Twin Convection™
- ▶ Connection WiFi
- ▶ Rail télescopique sur 1 niveau
- ▶ 70 menus autos
- ▶ Fonction cuisson vapeur
- ▶ Accessoire vapeur (2-in-1)
- ▶ Sonde de cuisson
- ▶ Fermeture porte douce
- ▶ Ecran TFT LCD 4.3"
- ▶ Classe énergétique A+
- ▶ Finition: Noir Onyx

Infinite Line™ : notre gamme Dual Cook™



NV75T9579CD



- ▶ 75L
- ▶ Multifonctions
- ▶ Pyrolyse & nettoyage Steam Clean
- ▶ Technologie Twin Convection™
- ▶ Connection WiFi
- ▶ Rails télescopiques sur 2 niveaux
- ▶ 50 menus autos
- ▶ Sonde de cuisson
- ▶ Fermeture porte douce
- ▶ Ecran TFT LCD 4.3" avec tout sensitif
- ▶ Molette de contrôle
- ▶ Classe énergétique A+
- ▶ Finition: Gris Satin



NV75T8579RK



- ▶ 75L
- ▶ Multifonctions
- ▶ Pyrolyse & nettoyage Steam Clean
- ▶ Technologie Twin Convection™
- ▶ Connection WiFi
- ▶ Rail télescopique sur 1 niveau
- ▶ 50 menus autos
- ▶ Sonde de cuisson
- ▶ Fermeture porte douce
- ▶ Ecran TFT LCD 4.3"
- ▶ Molette de contrôle
- ▶ Classe énergétique A+
- ▶ Finition: Noir Onyx



+ Un écran TFT-LCD sensitif et une molette texturée pour un maximum de confort.

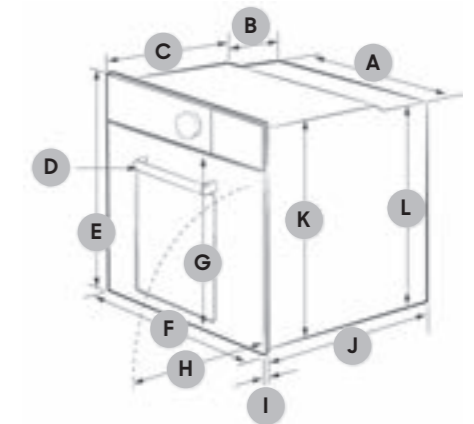

A	560	G	507,5 maximum
B	177	H	494 maximum
C	372	I	21
D	50 maximum	J	549
E	596	K	579
F	595	L	559

Fours compacts

Quand la capacité s'allie à l'efficacité

Imaginez des produits innovants, alliant **grand litrage et performances de cuisson**. Grâce à une capacité de 50 litres et une multitude de fonctionnalités, osez davantage et laissez place à votre créativité.



Une cuisson plus saine et goûteuse

Optimisez le goût et la texture de vos aliments. Avec la fonction Steam Combi, gagnez en flexibilité. Utilisez votre four compact comme un four traditionnel ou utilisez le mode « Full steam » pour préparer des plats à la vapeur.



Contrôlez votre four où que vous soyez

Contrôlez votre four compact à distance avec la connectivité WiFi et l'application SmartThings. Vous pouvez préchauffer, arrêter ou ajuster la température et le temps de cuisson de votre four.

Une cuisson plus rapide et homogène

La technologie Dual Fan™ dispose de **deux ventilateurs** qui distribuent la chaleur à l'intérieur du four et maintiennent **une température constante** partout.

Infinite Line™ : notre gamme de fours combinés



NQ50T9539BD



- ▶ 50L
- ▶ Four combiné
- ▶ Ecran TFT LCD 4.3" avec affichage sensitif
- ▶ Connectique WiFi
- ▶ MWO : 850w
- ▶ Convection: 40 à 250°C
- ▶ Grill : 150 à 250°C
- ▶ 40 menus auto
- ▶ Nettoyage vapeur
- ▶ Finition: Gris Satin



NQ50T8939BK



- ▶ 50L
- ▶ Four Combiné vapeur
- ▶ Ecran TFT LCD 4.3"
- ▶ Connectique WiFi
- ▶ Convection: 40 à 250°C
- ▶ Grill :150 à 250°C
- ▶ Nettoyage vapeur
- ▶ Finition: Noir Onyx



NQ50T8539BK



- ▶ 50L
- ▶ Four Combiné
- ▶ Ecran TFT LCD 4.3"
- ▶ Connectique WiFi
- ▶ MWO : 850w
- ▶ Convection: 40 à 250°C
- ▶ Grill :150 à 250°C
- ▶ Nettoyage vapeur
- ▶ Finition: Noir Onyx

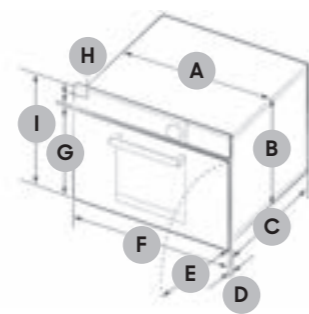

A	560	F	595
B	446	G	359,5
C	549	H	85
D	21	I	456
E	341		

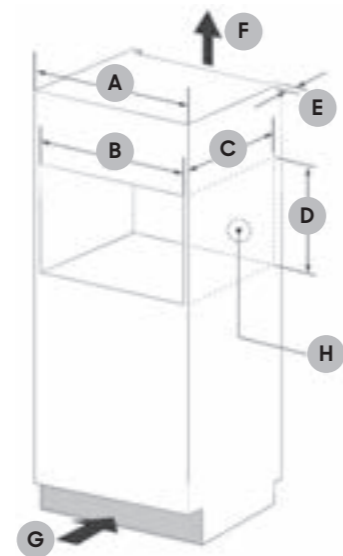

A	600
B	564 à 568 minimum
C	550 minimum
D	446 minimum / 450 maximum
E	50 minimum
F	200 cm ²
G	200 cm ²
H	Espace pour la prise électrique (orifice de Ø 30)

Tiroirs chauffants



Profitez de vos invités

Le tiroir chauffant conserve les plats à température idéale en les maintenant **au chaud jusqu'au moment de servir.**



Optimisez votre temps

Avec ses **4 réglages**, le tiroir chauffant permet de réchauffer vos assiettes, décongeler les ingrédients et cuire à basse température.

Infinite Line™ : notre gamme de tiroirs chauffants



NL20T9100WD



- ▶ 25L
- ▶ Ouverture push pull
- ▶ Température : 30 à 80°C
- ▶ Finition : Gris Satin



NL20T8100WK



- ▶ 25L
- ▶ Ouverture push pull
- ▶ Température : 30 à 80°C
- ▶ Finition : Noir Onyx

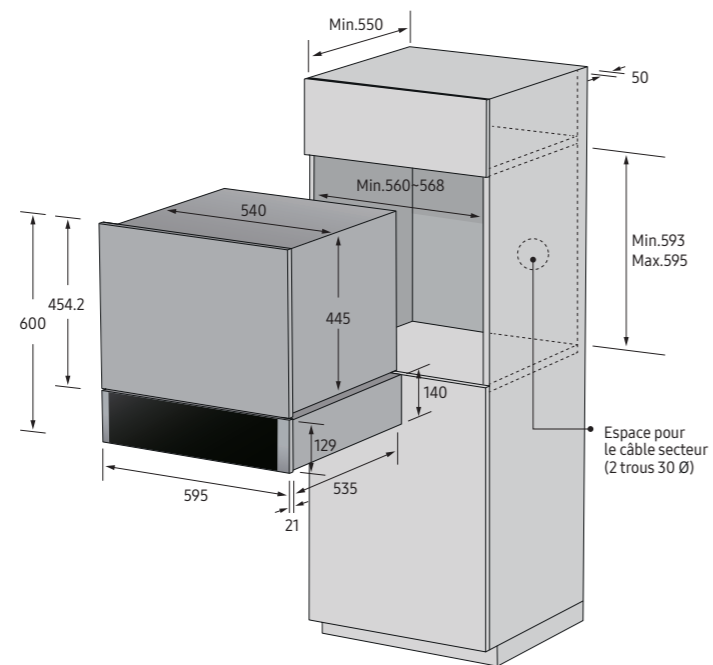

Hotte

Un air plus sain

Parce qu'un air pur et frais dans votre maison est important, Samsung vous propose des produits alliant performance et design.



Infinite Line™ : notre hotte



Design incliné innovant et premium

La hotte Samsung vous offrira un design affirmé aux lignes fluides et épurées pour une parfaite intégration dans votre cuisine. Sa finition noire s'accordera avec l'ensemble de la collection de fours premium Samsung.

Forte puissance d'aspiration

Fini les mauvaises odeurs ! Cette hotte vous offre une aspiration des plus performantes pour un air plus sain dans votre cuisine. Les hottes Samsung sont **parmi les plus silencieuses du marché.**

Notre hotte



NK36T9804VB

Infinite Line 

- ▶ Hotte décorative murale 90 cm
- ▶ Puissance d'aspiration : 737m³/h
- ▶ Contrôle automatique
- ▶ Connectivité WiFi
- ▶ 4 vitesses d'aspiration
- ▶ Classe énergétique A+
- ▶ Finition: Noire

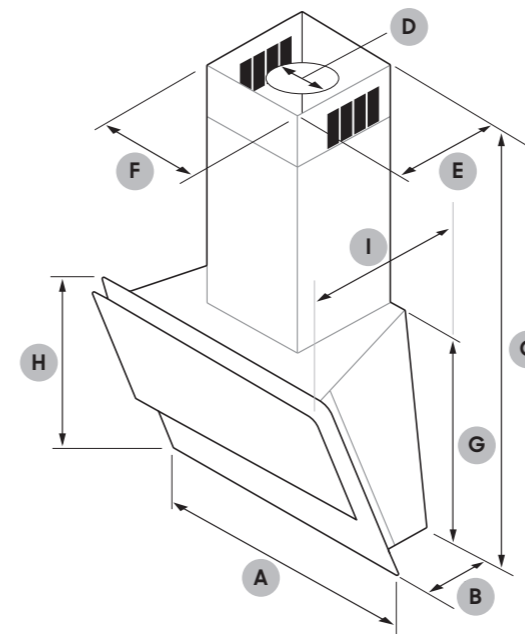

A	89,8 cm	F	21 cm
B	16,6 cm	G	48,5 cm
C	min. 105 cm – max. 146 cm	H	52,5 cm
D	15 cm	I	38,6 cm
E	25 cm		

Un concentré de technologie

Connectée en Bluetooth avec la table de cuisson, la hotte se met en route et ajuste son niveau de puissance automatiquement grâce au capteur de particules.

Nous contacter

Pour en savoir plus sur la collection Samsung Infinite Line™, l'ensemble des gammes encastrables et où trouver le revendeur le plus proche, rendez-vous sur www.samsung.com



