

SAMSUNG

# One Samsung

Soluções integradas para o seu negócio

Climatização • Eletrodomésticos • Displays profissionais • Dispositivos para empresas • Televisores • Equipamentos médicos



# Porquê One Samsung?

A One Samsung é uma solução abrangente e sustentável projetada para potencializar a sua empresa. Podemos equipar o seu negócio com as melhores soluções tecnológicas. Adaptamos a nossa vasta gama de produtos e serviços às suas necessidades individuais em qualquer área de negócio.

Acompanhamos os nossos clientes em todas as etapas do projeto, desde o planeamento até a implementação.

---

**Introdução**

---

**Climatização**

---

**Eletrodomésticos**

---

**Displays  
profissionais**

---

**Dispositivos  
para empresas**

---

**Televisores**

---

**Equipamentos  
médicos**

---

**SmartThings**

# Projeto de sustentabilidade abrangente

Na Samsung, continuamos a trabalhar e a inovar para que a tecnologia facilite a vida dos utilizadores e, em simultâneo, respeite cada vez mais o ambiente. Contamos-lhe algumas das nossas últimas ações:

## Embalagens sustentáveis com materiais reciclados

A Samsung optou por embalagens sustentáveis, utilizando plástico reciclado que minimiza a utilização de recursos desnecessários e cartão reciclado que pode ser reutilizado em acessórios e mobiliário.



Ao utilizar embalagens sustentáveis, o tempo de produção pode ser reduzido em 80%. Além disso, é utilizada apenas uma tinta na impressão.



## Eliminação de agrafos e materiais plásticos

Na Samsung, vemos a sustentabilidade como o resultado da soma de pequenos detalhes, como a minimização da tinta nas caixas dos produtos ou a eliminação de agrafos e plásticos, que contribuem para reduzir o tempo de embalagem em 80%.

## Aumento da eficiência

Ao melhorar a retroiluminação e a eficiência do circuito de alimentação dos ecrãs, o consumo de energia é reduzido anualmente.



- Tecnologia Eco Saving Plus nos monitores (reduz o consumo de energia até 10%).

## Comando Solar Eco

Novo comando sem pilhas, carregado com luz solar ou luz USB-C e RF. A eliminação das pilhas nos comandos implica uma redução significativa do consumo de pilhas descartáveis pelos utilizadores\*.

Além disso, 28% dos plásticos utilizados no fabrico dos comandos são provenientes de materiais reciclados.

# Uma estratégia global que une esforços para combater as alterações climáticas

# Soluções

---



Climatização



Eletrodomésticos



Displays profissionais



Dispositivos para empresas



Televisões



Equipamentos médicos



**Climatização**



# Climatização comercial e residencial

Os sistemas de climatização da Samsung combinam um design elegante com um desempenho avançado para satisfazer as necessidades térmicas de qualquer casa ou espaço comercial, grande ou pequeno.

Sistemas de Climatização  
perfeitamente adaptados às suas  
necessidades

## b.loT Lite

Sistema de gestão abrangente para instalações VRF



Poupança de energia no ar condicionado.



Gestão da utilização de energia.



Painel de controlo diferenciado.

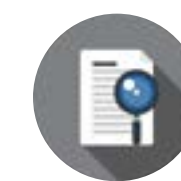

Gestão do histórico de funcionamento.



## 360 Cassette

A direção da saída de ar é controlada através de 3 microventiladores. Como não tem lâminas de insuflação de ar, as perdas de fluxo são reduzidas, sendo capaz de distribuir o ar de forma tangencial ao teto.



Design circular



Saída de ar omnidirecional



Sensor de presença



## Cassette WindFree™

O modo WindFree Cooling dispersa suavemente o ar através de milhares de micro-orifícios existentes no painel, insuflando o ar arrefecido a uma velocidade muito baixa.



Sem correntes de ar



Operação silenciosa



Baixo consumo energético



## Conduto Deluxe

A solução Conduto Deluxe apresenta dimensões reduzidas e oferece-lhe a possibilidade de definir automaticamente a pressão estática externa disponível até 150 Pa. Este ventilador da Samsung tem um design especial para reduzir o nível de ruído.



Funcionamento silencioso



Dimensões reduzidas



Pressão estática disponível

# Soluções de aquecimento e produção de água quente sanitária

As nossas bombas de calor convertem eficazmente o calor do ar exterior em calor interior através de radiadores, piso radiante e água quente.

## Soluções de aquecimento e produção de água quente sanitária

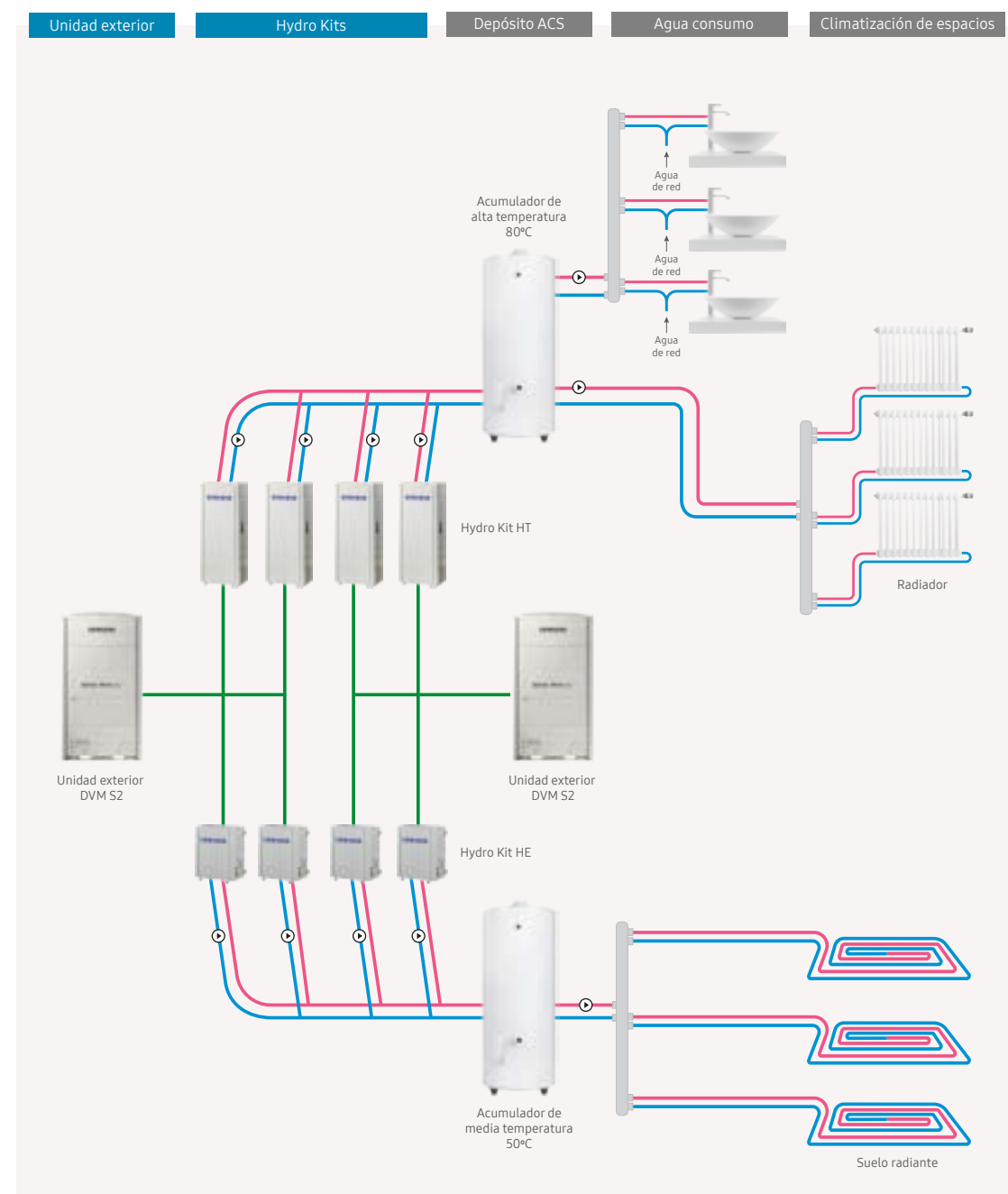

- Produção de água quente sanitária até 80°C.
- Manutenção fácil e menos invasiva.
- Aplicação em sistemas de recuperação de calor DVM S 2.
- Menos espaço e menor custo de instalação.

## Soluções individuais

### EHS TDM Plus

O TDM Plus é um sistema "All-in-one" para AQS, climatização de água e ar condicionado por expansão direta.

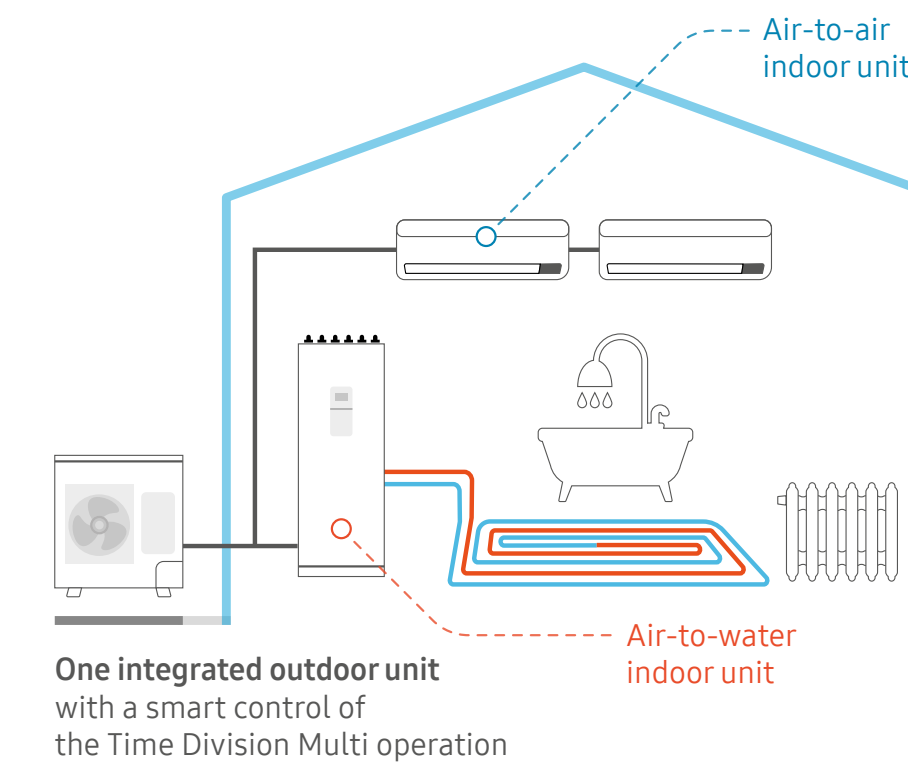

- Ar condicionado.
- Piso radiante.
- Radiadores.
- Produção de AQS.

### EHS Mono HT Quiet

Bomba de calor de alta temperatura.

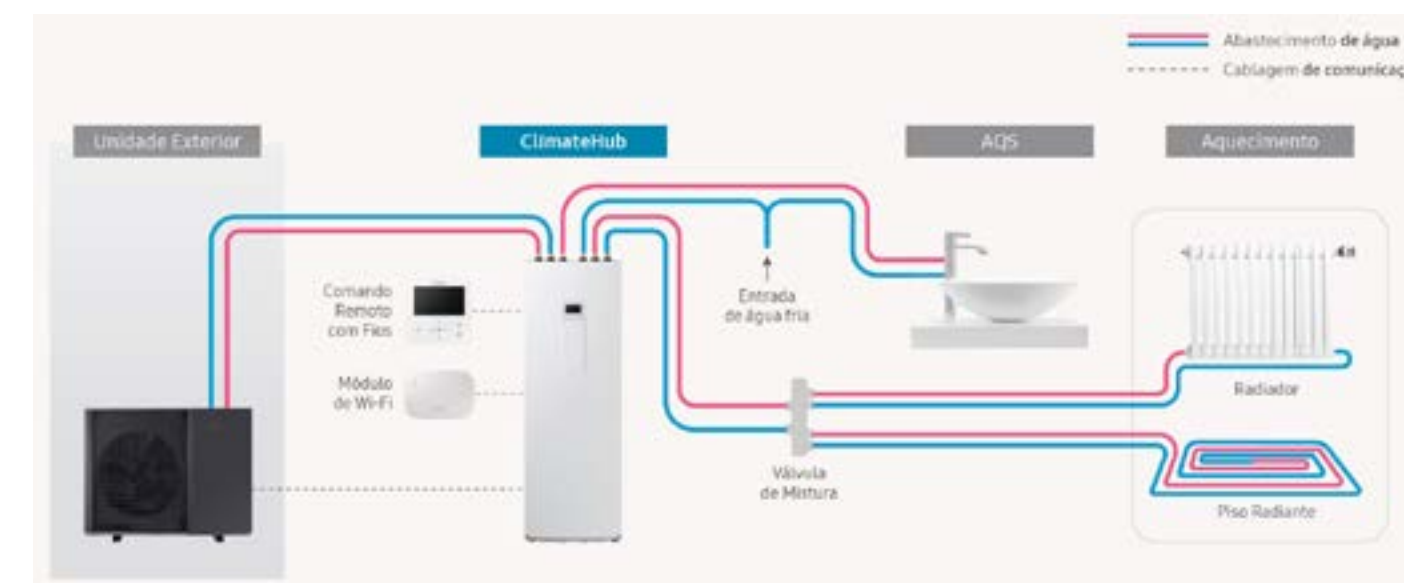

- Produção de água quente até 70°.
- Classificação de eficiência energética A+++.
- Design estético.
- Funcionamento silencioso.







# Eletrodomésticos

# Frigoríficos

Os frigoríficos inteligentes da Samsung fazem a diferença. Aprendem com os seus hábitos, otimizam o consumo da sua fatura de eletricidade graças à Inteligência Artificial.



Americano



Combinado



Frigorífico



1 Porta



## Modo Energia IA da App SmartThings

Poupe energia graças à Inteligência Artificial. Controle o consumo de energia, poupe e receba dicas úteis.

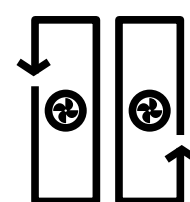

## Twin Cooling Plus™

Sistema de refrigeração independente, que evita a mistura de odores entre compartimentos e otimiza o nível de humidade.

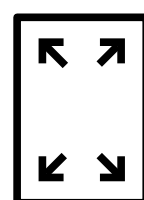

## Tecnologia SpaceMax™

O isolamento de alta eficiência da tecnologia SpaceMax™ torna as paredes mais finas. Assim, garante mais espaço de armazenamento no interior, sem alterar as dimensões exteriores.

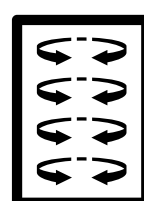

## All-Around Cooling

A temperatura mantém-se constante em cada prateleira, uma vez que o ar fresco sai através das múltiplas ranhuras dispostas em cada uma das prateleiras.



## Frigoríficos eficientes

Poupe na sua fatura de eletricidade!



Casa inteligente

# Lavagens – Roupa e Loiça

Facilitar mais as tarefas domésticas é o desafio da Samsung ao lançar a sua gama de máquinas de lavar e secar roupa. Descubra todos os detalhes da inovação e surpreenda-se com a tecnologia EcoBubble™ que lhe oferece uma lavagem mais eficiente, inteligente e rápida. Nas máquinas de loiça, poupe energia e água, enquanto desfruta de excelentes resultados de lavagem, e descubra as vantagens da conectividade Wi-Fi com a App SmartThings.

**20**  
Anos Garantia  
no Compressor  
Digital Inverter™



## Máquinas de lavar roupa

Lavagem a frio, agora com EcoBubble™



## Inteligência Artificial e SmartThings

Desfrute de uma experiência de lavagem mais personalizada e eficiente com a SmartThings e a Inteligência Artificial. A IA analisa as suas rotinas de lavagem e recomenda programas personalizados. Pode ativar o Modo de Energia IA na sua máquina de lavar roupa para poupar energia e monitorizar o consumo.



## Máquinas de lavar e secar roupa

Lavagem e secagem perfeitas numa só máquina

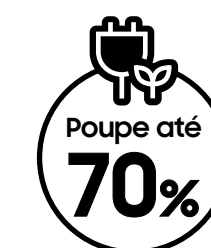

Poupe até **70%**

## Tecnologia EcoBubble™

A tecnologia EcoBubble™ transforma o detergente em espuma que penetra rapidamente nos tecidos, melhorando a remoção de nódoas, mesmo em água fria. Também reduz a utilização de energia e protege a cor e o tecido das peças de roupa.



## Máquinas de secar roupa

Secagem eficiente e suave com bomba de calor



## Conjugação de ciclos

Emparelhe a máquina de lavar e a máquina de secar e deixe que o ciclo de secagem se defina sozinho.



## Máquinas de lavar loiça

A eficiência e a inovação encontram-se para liderar a era da poupança de energia



## Função Wi-Fi com SmartThings

Controle a sua máquina onde quer que esteja e personalize o seu ciclo de lavagem. Descarregue até mais 4 programas para obter melhores resultados.

## SmartThings Energy

Monitorize o seu consumo de energia a partir do seu telemóvel, poupe e obtenha dicas úteis.

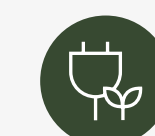

Monitorização

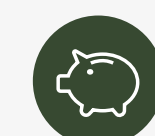

Poupança



Relatório

# Cozinha

A cozinha de hoje, mais inteligente, sustentável e conectada, é um espaço de criação e união. Junte-se à mudança com a Samsung!



## Forno

Poupe tempo e energia.



## Placa de cozinha

Sinta-se bem a cozinhar.

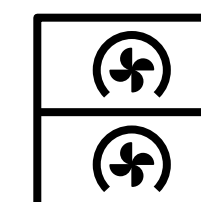

## Dual Cook

Cozinhe dois pratos diferentes, com tempos e temperaturas diferentes, em simultâneo e sem mistura de odores, com o sistema Dual Cook Flex™. Pode ainda utilizar a totalidade do forno para cozinhar pratos de maior dimensão ou utilizar apenas a zona superior do forno, acedendo à mesma através da porta flexível.

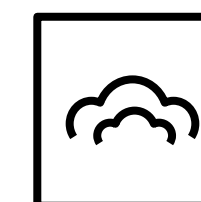

## Vapor Natural

Desfrute de comida deliciosa, húmida por dentro mas crocante por fora. O vapor é criado enquanto cozinha, ajudando a reter a humidade natural dos alimentos.

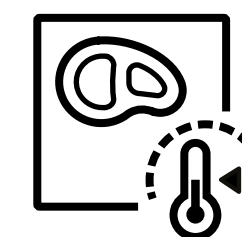

## Air Sous Vide

O sistema Air Sous Vide detecta com precisão as temperaturas em cada cavidade/zona e mantém uma temperatura uniforme por um longo período, para os alimentos serem cozinhados uniformemente.

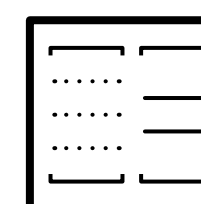

## Zona Flexível Plus

Cozinhe uma variedade maior de pratos de uma só vez. A zona flexível plus é uma área ampla e aberta com elementos de aquecimento que proporcionam maior flexibilidade.



## Função Wi-Fi com SmartThings

Mais fácil e mais rápido. Consulte as suas receitas passo a passo, crie menus semanais e, se lhe faltar um ingrediente, adicione-o à lista de compras. Tudo a partir da app SmartThings.



**Displays  
professionais**

# Hospitality TV

HAU/HBU

Os ecrãs de HTV da Samsung oferecem uma experiência exclusiva em cada utilização. Os conteúdos ganham vida com cores brilhantes graças à tecnologia Quantum Dot, à resolução 4K e ao som 3D envolvente, que oferecem aos hóspedes uma melhor experiência de visualização.



## LYNK Cloud

A solução completa da Samsung para a gestão hoteleira na nuvem. Além de ser um sistema potente de gestão de conteúdos e dispositivos, o LYNK Cloud analisa a utilização de conteúdos por parte dos hóspedes, conseguindo assim gerar informação de marketing que os gerentes dos hotéis podem utilizar para otimizar as suas promoções e aumentar a faturação.



## Kiosk

O Kiosk é um ecrã táctil avançado que oferece uma funcionalidade modular, para que os consumidores tenham acesso a diversas opções de pagamento, com uma manutenção simples para oferecer aos clientes uma experiência eficaz.

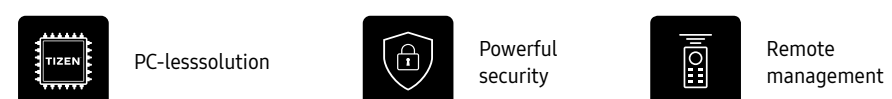

# Soluções LED

Revulcione os espaços corporativos com a Samsung. Soluções de ecrãs com tecnologia LED que se adaptam a qualquer ambiente, oferecendo uma imagem com mais brilho.

## LED Indoor

Sinalização LED Fine Pitch com tecnologia LED HDR e acesso simplificado bilateral para configuração e manutenção.



## LED Outdoor

Sinalização LED que proporciona conteúdo de forma duradoura e uma visualização de alto brilho para qualquer espaço ao ar livre.



## The Wall

Um novo paradigma visual para a sua empresa. O conceito The Wall All-in-One, sem acessórios adicionais nem configurações complexas, liberta-o de processos como a configuração da definição ou do tamanho.

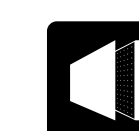

### Tecnologia Black Seal

Níveis puros de cores escuras que oferecem um contraste sem igual e detalhes nítidos.



### Tecnologia Ultra Chroma

Cores vivas mas naturais que oferecem uma experiência visual realista.



### Um ajuste ideal

Nível perfeito de brilho máximo e uma escala de cinzentos incrivelmente precisa que dão origem a imagens nítidas com tecnologia LED HDR e compatibilidade com HDR10+.



# Smart Signage

## Sinalética digital

**Standalone:** os ecrãs standalone proporcionam uma qualidade de imagem profissional com um contraste excepcional e as melhores prestações em termos de brilho e homogeneidade das cores.



**TV Business:** cative os seus clientes com um conteúdo visual apelativo que se pode gerir facilmente a partir do telemóvel.

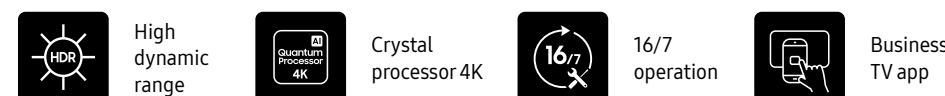

## Exteriores e montras

A comunicação em exteriores e montras requer uma sinalética mais potente e versátil.

Os ecrãs Samsung oferecem um alto nível de brilho, assim como uma forma simplificada de partilhar o conteúdo.

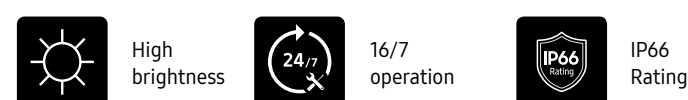

## Videowall

Os Videowall LCD criam uma experiência única de visualização em tamanho grande. Todos os ecrãs estão calibrados de fábrica, o que garante a homogeneidade do alinhamento, do brilho e das cores.

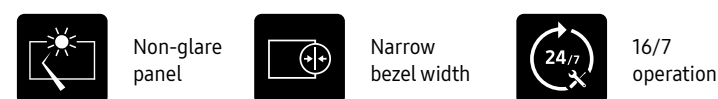

## Flip

Potencia o trabalho colaborativo em salas de reuniões e de aulas com o quadro interativo, proporcionando uma escrita fluida e uma partilha de documentos simples e intuitiva.



# MagicINFO™

É uma solução tudo em um que permite a gestão de conteúdos, dispositivos e dados. Desde a criação de conteúdos à sua publicação e monitorização, os utilizadores podem gerir conteúdos e dispositivos numa única plataforma.

O MagicINFO 9 pode analisar dados de replay e dados de vendas de forma conjunta para fornecer relatórios de desempenho de marketing.

Tem certificação ISO em segurança de dados e fatores de risco.

# Monitores PC

Os monitores Samsung estão desenhados para maximizar a produtividade e manter o espaço de trabalho organizado, graças às múltiplas conexões que oferecem.

**Gama Smart monitor:** única no mundo, combina o serviço multimédia OTT, a conectividade móvel e o funcionamento de um PC remoto.

**Gama View Infinity:** monitores de alta resolução com elevada qualidade de imagem.

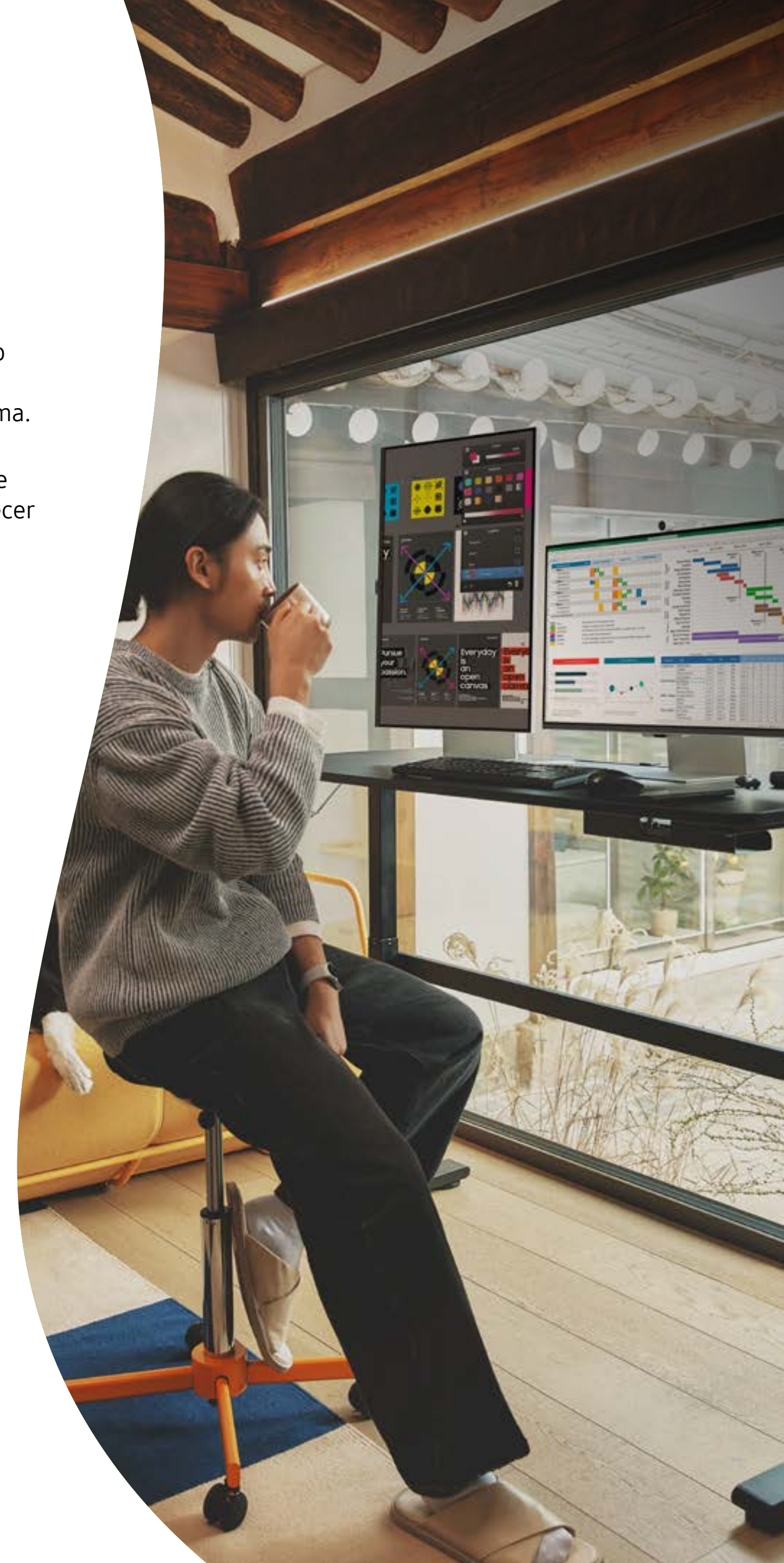
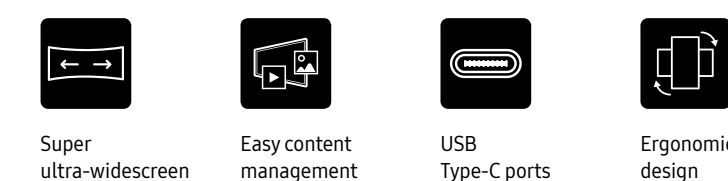

# Dispositivos para empresas





## Dispositivos robustos

Criados para suportar os ambientes mais exigentes



### Galaxy XCover

- Fácil utilização com luvas
- Resistente a poeiras, água e quedas (certificação IP68 e Certificação Militar MIL-STD-810H)
- Ideal para leitura de códigos de barras
- Botão programável
- Integração com MS Teams para funcionalidade PTT
- Fácil carregamento através de POGO PIN



### Galaxy Tab Active

- Fácil utilização com luvas
- Resistente a poeiras, água e quedas (certificação IP68 e Certificação Militar MIL-STD-810H)
- Ideal para leitura de códigos de barras
- NFC para integração de SOFT POS
- Fácil carregamento através de POGO PIN
- S-PEN para assinatura e notas

## Galaxy Tab

Líder em mobilidade e desempenho.



Com ecrãs entre as 8.7" e as 14.6", o Samsung Galaxy Tab oferece uma qualidade de imagem superior, perfeita para quem gosta de ver filmes e séries, jogar ou trabalhar com várias aplicações ao mesmo tempo. A S-Pen, não é apenas uma caneta, é uma extensão da tua criatividade. Podes desenhar com precisão, tirar notas rápidas ou controlar o tablet remotamente. Está equipado com um processador avançado que garante um desempenho fluido em todas as tuas tarefas.

## Galaxy S

Damos-lhe as boas-vindas à nova era da inteligência artificial com a série Galaxy S, a primeira gama de smartphones Samsung com IA. Descubra outra forma de utilizar o seu dispositivo: todas as tarefas diárias sem esforço.



O verdadeiro Galaxy Ultra. Tire fotos profissionais com a melhor resolução graças à câmara com IA e à tecnologia ProVisual Engine, que reconhece objetos, melhora as cores, reduz o ruído e destaca os pormenores. Encontre informação de forma rápida com o Circle To Search com um círculo feito com a S Pen ou o dedo. Traduza as suas chamadas com a Tradução em Tempo Real. Tudo com a proteção de um revestimento em titânio.

# Foldable

Desfrute da potência de um PC que se dobra e cabe no bolso. Uma ferramenta de produtividade que o ajudará nas tarefas pessoais e profissionais. Graças ao novo design mais fino e à potência inigualável, poderá desafiar os limites do que um smartphone pode fazer.



## Galaxy Z Fold

O melhor aliado para o seu negócio. O seu formato dobrável combina a comodidade de um smartphone compacto, que pode usar com uma mão apenas, com a produtividade de um tablet quando o ecrã se abre. Aceda a até três janelas num ecrã para navegar, editar e escrever sem perder nada. Tudo com mais rapidez graças à barra de tarefas melhorada que pode incluir até 12 apps de fácil acesso. Para conseguir ainda mais eficiência, utilize a S Pen, integrada na capa, para tirar notas e mudar documentos.

# Soluções



## Samsung Knox: Pensado para negócios.

A plataforma de segurança Knox está integrada nos dispositivos móveis Samsung, que incluem também soluções inteligentes para garantir que tira o melhor partido da plataforma. Esta solução é facilmente configurada e pode ser gerida sem esforço, oferecendo um nível de proteção certificado por mais de 20 agências de segurança nas mais diversas geografias. O dispositivo está protegido a partir do chip e os dados confidenciais e sensíveis permanecem seguros, independentemente do sítio a partir do qual trabalha.



## Samsung Care+ for Business: Um seguro para dispositivos Samsung.

Cuide do seu negócio com o complemento perfeito à garantia do fabricante oferecida pela Samsung. Este seguro protege os seus dispositivos contra danos acidentais, das quedas aos derrames de líquidos. As reparações são feitas com peças originais da Samsung e com o aconselhamento de especialistas técnicos nos nossos centros autorizados. Tudo sem que tenha que sair de casa.

## Galaxy Enterprise Edition: Tudo aquilo de que o seu negócio precisa.

Este é o pacote completo de tecnologias e serviços móveis para empresas, pronto a ser usado. Mantenha a sua empresa protegida de ameaças de segurança móvel com até sete anos de atualizações de patches de segurança, dois anos de ciclo de vida dos terminais depois do lançamento, garantia do fabricante prolongada de três anos e uma licença gratuita de um ano da suite Knox.





**Televisões**

# Inteligência artificial

Desempenho comparativamente ao Neo QLED 4K 2024

NPU até

**2x** mais rápida

**25x** Redes neurais de AI melhoradas

GPU até

**2.2x** mais rápida

CPU até

**30%** mais rápida



SAMSUNG  
NQ8 AI  
Gen3  
Processor

O nosso processador 8K com AI mais potente de sempre com 512 redes neurais.



Conventional



AI Motion Enhancer Pro

## AI Motion Enhancer Pro

Aperfeiçoa e suaviza o movimento de objetos e texto com o processador NQ8 AI Gen3.

# Inteligência artificial

## Otimizador de Profundidade Pro

Desfrute de imagens realistas e de aspecto 3D inspiradas no olho humano.



## AI Customization Mode

Mergulhe nas definições de imagem ideais, adaptadas às suas preferências. Ajusta automaticamente brilho, contraste e cor, consoante o tipo de conteúdo.



Encontre a televisão perfeita para cada espaço

# Lifestyle

Na Samsung, redesenhámos e revolucionámos o conceito de TV para lhe oferecer uma gama de produtos Lifestyle que se adapta a qualquer divisão e que reflete o seu próprio estilo.

## TV

### The Serif

TV com design 360°



### The Frame

TV quando ligada, Arte quando desligada



### The Sero

TV que roda como um telemóvel



### The Terrace

TV para o exteriores



## Projetores

### The Freestyle

A TV em todo o lado



### The Premiere

Projetor triplo laser



# Desfruta de todas as suas possibilidades



## MICRO LED

Uma nova era em termos de imagem e design. MICROLED ultrapassa largamente a qualidade das televisões convencionais graças aos LEDs autoemissivos 99% mais pequenos.\*



## Neo QLED

Veja todos os detalhes, mesmo nas cenas mais escuras, com um controlo de iluminação mais preciso graças a milhares de MiniLEDs, que melhoram o nível de preto e o contraste.\*\*



## OLED

A derradeira união. Os píxeis autoluminosos criam um preto puro que, juntamente com a tecnologia Quantum dot e o seu painel RGB, reproduz mais de mil milhões de cores em qualquer nível de brilho.\*\*\*

\*Em comparação com outras televisões Samsung.

\*\*Comparado com as televisões QLED de gamas anteriores.

\*\*\*Certificada pela VDE (Verband Deutscher Elektrotechniker) pela sua capacidade de produzir 100% de volume de cor. Em comparação com as televisões Samsung sem esta característica.

# E também do melhor áudio

## Soundbars



## Music Frame



## Q-Symphony

Desfrute de todas as colunas ao mesmo tempo. Esta tecnologia exclusiva da Samsung combina o som da televisão com o do sistema de som, sem anular nenhum deles.

## Dolby Atmos

Primeiro Dolby Atmos sem fios do mundo. Som surround sem a necessidade de fios.

## Design

Ultrafino e em harmonia com a televisão.

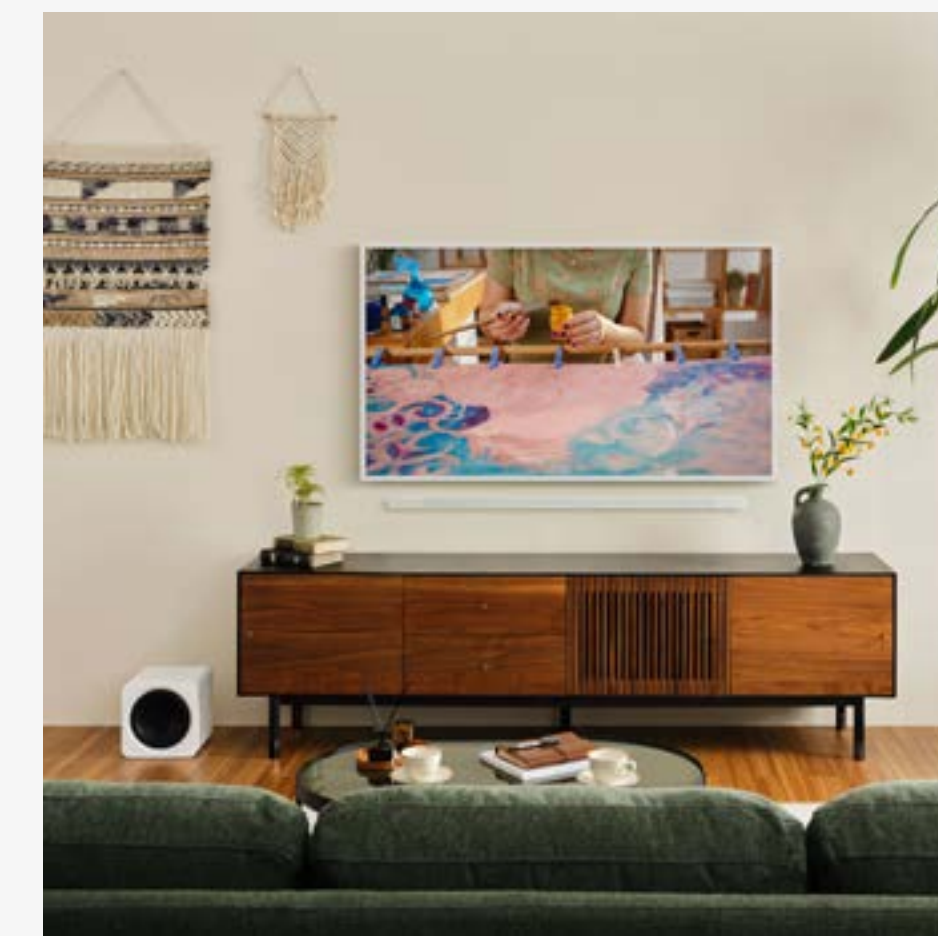



# Equipamentos médicos



O compromisso da Samsung com os cuidados de saúde tem o seu expoente máximo nos equipamentos de imagem médica.

Disponibilizamos soluções específicas para os diferentes contextos médicos, cada vez mais complexos e exigentes. Para além disso, as nossas soluções de TI reúnem profissionais de todo o mundo num ambiente de colaboração e suporte remoto.



## **Ecografia**

A solução da Samsung para diagnóstico por ultrassons com linhas de produtos específicas concebidas para imagem geral, cuidados de saúde da mulher, cardiologia e serviços partilhados equipados com dezenas de ferramentas de Inteligência Artificial para auxiliar o profissional num diagnóstico rápido e fiável.



Hera Z20



HERA W10 Elite



RS85 Prestige



V8 / V7

## **Radiologia**

O diagnóstico por imagem radiológica oferece soluções fixas e portáteis assistidas por Inteligência Artificial e proporcionam uma qualidade de imagem soberba, reduzindo em quase 50% a dose de radiação recomendada pelas diferentes entidades de saúde a nível mundial.



GM85 Fit type



AccE GM85



AccE GC85A Vision

## TAC móvel

A versão portátil de scanners de TAC foi especificamente desenvolvida para ambientes cirúrgicos ou para ambientes em que a equipa de diagnóstico tem de se deslocar até junto do doente, como ambulâncias ou enfermarias de cuidados intensivos. A tecnologia de 16, 32 ou 64 cortes, com a exclusiva tecnologia Photon Counting é a solução da Samsung nesta área de diagnóstico.



BodyTom Elite



OmniTom Elite



OmniTom PCD Elite

## Tecnologias de informação



## SonoSync™

A proposta da Samsung em Tecnologias de Informação tem como objetivo auxiliar os profissionais de saúde com a ferramenta SonoSync que, através de streaming em tempo real facilita a consultoria e a colaboração entre instituições, bem como a formação, independentemente das distâncias. O S-Hub oferece aos gestores hospitalares uma ferramenta para otimizar a utilização e o estado dos seus equipamentos de diagnóstico.



# SmartThings para um projeto completo e abrangente



Acreditamos que é essencial ajudar os nossos clientes desde a fase do planeamento até à concretização, garantindo que é aplicada a tecnologia certa às suas necessidades.

Ao colaborarmos em todas as fases do projeto, podemos dar vida a ideias inovadoras.

## O poder da SmartThings

A SmartThings é uma plataforma IoT para a casa que conecta e gere mais de 3000 eletrodomésticos e aparelhos eletrônicos de pelo menos 300 fabricantes através de uma única aplicação.

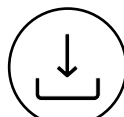
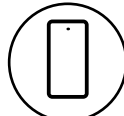
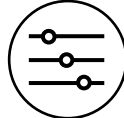
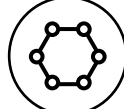
-  Fácil de instalar.
-  Gestão: controle todos os seus dispositivos a partir de qualquer lugar.
-  Monitorização: verifique o estado de todos os seus dispositivos num instante.
-  Automatização: personalize as rotinas para que os dispositivos sejam ativados automaticamente.



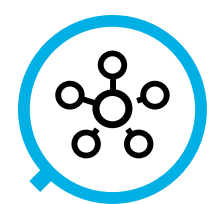

# Uma vida mais inteligente

Conecte os seus dispositivos inteligentes e faça a gestão da sua casa com uma aplicação fácil de utilizar.



## Arrefeça ou aqueça a sua casa, onde quer que esteja

Controle o ar condicionado enquanto está a trabalhar para que a sua casa esteja à temperatura certa quando chegar.

Ou se tiver deixado o ar condicionado ligado por engano, pode desligá-lo a partir do seu telemóvel.



## Luzes e cortinas

Programa para abrir ou fechar as cortinas consoante a hora do dia.



## Automatize ações com a Inteligência Artificial

Crie rotinas com a app SmartThings e automatize algumas das suas ações diárias.

“Bom dia”

Abra as cortinas, coloque a televisão em Modo Ambiente e veja a temperatura exterior todas as manhãs.

“Boa noite”

Desligue todas as luzes, a televisão e ligue as luzes da mesinha de cabeceira a uma determinada hora.



## Controle as suas receitas

Configure receitas a partir do seu telemóvel e receba recomendações de acordo com os alimentos que tem: temperatura, tempo, modo de confeção e receba uma notificação quando o temporizador terminar.



## Cuide dos seus alimentos

O Family Hub™ está equipado com uma câmara interior, para que possa visualizar o interior do frigorífico em qualquer altura e em qualquer lugar. Evite que os seus alimentos fiquem fora de prazo, controle as datas de validade e adicione-os à lista de compras.



## Cuide da sua roupa

**Inteligência Artificial e SmartThings.** A Inteligência Artificial analisa as suas rotinas de lavandaria e recomenda-lhe programas personalizados. Pode monitorizar o consumo e receber notificações sobre a manutenção e resolução de problemas.





# Uma vida mais segura

Encontre as suas chaves, o seu telemóvel ou o seu animal de estimação. Receba notificações quando alguém está à sua porta ou se alguma gaveta, porta ou janela for aberta.

## Tudo na sua televisão

Ative o SmartThings Hub na sua TV para conseguir adicionar automaticamente dispositivos e vê-los todos rapidamente.

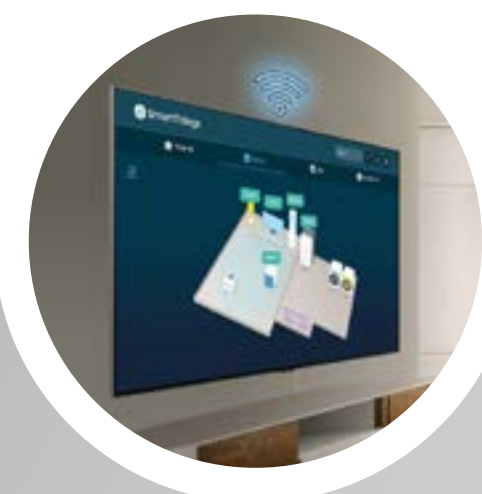

## Veja quem está à porta

Instale uma **campanha inteligente** para verificar quem está a tocar-lhe à porta a partir do seu telemóvel, tablet, frigorífico, Family Hub ou televisão.



## A sua casa num piscar de olhos

Faça a gestão da sua casa sem ter de se levantar do sofá. Utilize a app onde quer que esteja para verificar os seus dispositivos e ativar ou desativar os que forem necessários.

## Evite sustos com os seus filhos

Instale um **sensor de abertura** e receba notificações quando uma gaveta, porta ou janela for aberta.





**Quer saber como a Samsung o pode  
ajudar em cada passo do seu negócio?**

---

Contacte-nos em [www.samsung.com/pt/business/](http://www.samsung.com/pt/business/)





**SAMSUNG**