



## MÀN HÌNH CHUYÊN DỤNG CHO KHÁCH SẠN

HU8000F series (Toàn cầu)

### Thế giới giải trí liền mạch Nâng tầm trải nghiệm lưu trú - TV Thông minh Chuyên dụng AirSlim 4K tích hợp LINK Cloud

HU8000F là dòng màn hình chuyên dụng mang dấu ấn thương hiệu Samsung, kiến tạo trải nghiệm nghỉ dưỡng đẳng cấp cho khách lưu trú. Hội tụ các tính năng ưu việt nhất trong một thiết kế thanh mảnh, HU8000F mang đến chất lượng hình ảnh sắc nét vượt trội, thao tác trực quan cùng kho giải trí không giới hạn thông qua Google Cast, Smart Hub và Apple AirPlay.

### Tính năng chính



#### LYNK Cloud

LYNK Cloud cung cấp khả năng quản lý màn hình từ xa toàn diện, đồng thời phân tích thói quen xem nội dung của khách lưu trú nhằm hỗ trợ tối ưu hóa chiến lược tiếp thị.

\* Giải pháp Samsung LYNK Cloud được bán riêng.

\* Giao diện người dùng (UI) có thể thay đổi tùy theo đồng sản phẩm hoặc nền tảng vận hành của khách sạn.



#### Google Cast

Khách lưu trú có thể dễ dàng truyền phát nội dung yêu thích trực tiếp từ thiết bị Android™ và iOS lên TV mà không cần bất kỳ thiết bị hỗ trợ hay yêu cầu đăng nhập nào.

\* Các tính năng này khả dụng thông qua giải pháp của Samsung (LYNK Cloud, TEP).

\* Android và Google Cast là thương hiệu của Google LLC.

\* Google Cast hỗ trợ Android 6 trở lên và iOS 14 trở lên. Khả năng hỗ trợ có thể thay đổi tùy theo thiết bị, phiên bản phần mềm và khu vực.

\* Google Cast được hỗ trợ trên dòng sản phẩm HU8000F/HU7000F.



#### Apple AirPlay

Thỏa sức thưởng thức phim ảnh, chương trình giải trí, hình ảnh và nhiều nội dung khác ngay trên TV trong phòng nghỉ với AirPlay. Thiết bị của bạn được kết nối an toàn với TV, mang lại sự an tâm tuyệt đối về tính riêng tư và bảo mật dữ liệu cá nhân.

\* Khi sử dụng TEP, để kích hoạt tính năng AirPlay, tất cả các bên liên quan bao gồm đơn vị lưu trú và nhà tích hợp hệ thống đều phải được Apple cấp chứng nhận riêng biệt.

\* Tính năng AirPlay tại khách sạn yêu cầu iPhone Xs hoặc đời mới hơn chạy iOS 12.3 trở lên; hoặc iPad (thế hệ thứ 6 trở lên), iPad mini (thế hệ thứ 5 trở lên), iPad Air (thế hệ thứ 3 trở lên), iPad Pro 12.9-inch (thế hệ thứ 2 trở lên), iPad Pro 10.5-inch, hoặc iPad Pro 11-inch (thế hệ thứ nhất trở lên) chạy iPadOS 12.3 trở lên.

\* Chức năng này có thể không được hỗ trợ tùy thuộc vào kiểu máy, ứng dụng hoặc khu vực địa lý.



#### Nền tảng Bảo mật Samsung Knox Security

Nền tảng bảo mật Samsung Knox bảo vệ hệ thống trước các cuộc tấn công gây hại thông qua cơ chế tự động ngăn chặn các ứng dụng độc hại trái phép và các trang web lừa đảo. Mọi dữ liệu nhạy cảm của khách lưu trú như mã PIN hay mật khẩu đều được bảo vệ tối đa bởi hệ thống an ninh đa lớp, kết hợp chặt chẽ giữa phần cứng và phần mềm.

\* Samsung Knox Security áp dụng cho các dòng TV Samsung sử dụng hệ điều hành Tizen®, ra mắt từ năm 2015. Yêu cầu cập nhật phiên bản phần mềm mới nhất.



#### Thiết kế AirSlim

Thiết kế siêu mỏng đầy ấn tượng, hòa quyện tinh tế với mọi không gian nội thất.

# Thông Số Kỹ Thuật

Mẫu Máy		43"	50"	55"	65"	75"	85"
Hiển Thị	Mã sản phẩm	HG43U800FAWXXV	HG50U800FAWXXV	HG55U800FAWXXV	HG65U800FAWXXV	HG75U800FAWXXV	HG85U800FAWXXV
	Sản phẩm	LED	LED	LED	LED	LED	LED
	Độ Phân Giải	4K (3,840 x 2,160)	4K (3,840 x 2,160)	4K (3,840 x 2,160)	4K (3,840 x 2,160)	4K (3,840 x 2,160)	4K (3,840 x 2,160)
	Kích Thước Màn Hình	43	50	55	65	75	85
Âm Thanh	Object Tracking Sound	OTS Lite	OTS Lite	OTS Lite	OTS Lite	OTS Lite	OTS Lite
	Dolby Decoder	MS12 2CH	MS12 2CH	MS12 2CH	MS12 2CH	MS12 2CH	MS12 2CH
	Đầu Ra Âm Thanh (RMS)	20W	20W	20W	20W	20W	20W
	Adaptive Sound	Có	Có	Có	Có	Có	Có
	Loại Loa	2CH	2CH	2CH	2CH	2CH	2CH
	Bluetooth Audio	Có	Có	Có	Có	Có	Có
Video	Màu Sắc	Dynamic Crystal Color	Dynamic Crystal Color	Dynamic Crystal Color	Dynamic Crystal Color	Dynamic Crystal Color	Dynamic Crystal Color
	Tương Phản	Mega Contrast	Mega Contrast	Mega Contrast	Mega Contrast	Mega Contrast	Mega Contrast
	Tương Phản Tăng Cường	Có	Có	Có	Có	Có	Có
	Film Mode	Có	Có	Có	Có	Có	Có
	HDR(High Dynamic Range)	HDR	HDR	HDR	HDR	HDR	HDR
	HDR10+	Hỗ Trợ	Hỗ Trợ	Hỗ Trợ	Hỗ Trợ	Hỗ Trợ	Hỗ Trợ
	HLG (Hybrid Log Gamma)	Có	Có	Có	Có	Có	Có
	Công Nghệ Hình Ảnh	Quantum Processor Lite	Quantum Processor Lite	Quantum Processor Lite	Quantum Processor Lite	Quantum Processor Lite	Quantum Processor Lite
Viewing Angle (H/V)	178/178	178/178	178/178	178/178	178/178	178/178	
Đầu Vào & Đầu Ra	USB	2 x USB-A	2 x USB-A	2 x USB-A	2 x USB-A	2 x USB-A	2 x USB-A
	Ethernet (LAN)	1	1	1	1	1	1
	Headphone	N/A	N/A	N/A	N/A	N/A	N/A
	Digital Audio Out (Optical)	1	1	1	1	1	1
	RF In (Mặt Đất / Đầu vào Cáp / Đầu vào Vệ tinh)	1/1 (Công Cụ Phổ Biến trên Mặt Đất)/1	1/1 (Công Cụ Phổ Biến trên Mặt Đất)/1	1/1 (Công Cụ Phổ Biến trên Mặt Đất)/1	1/1 (Công Cụ Phổ Biến trên Mặt Đất)/1	1/1 (Công Cụ Phổ Biến trên Mặt Đất)/1	1/1 (Công Cụ Phổ Biến trên Mặt Đất)/1
	Ex-Link (Hỗ Trợ RS-232C Gender)	1	1	1	1	1	1
	CI Slot	1	1	1	1	1	1
	WiFi	Có (Wi-Fi5)	Có (Wi-Fi5)	Có (Wi-Fi5)	Có (Wi-Fi5)	Có (Wi-Fi5)	Có (Wi-Fi5)
	Bluetooth	Có (BT5.2)	Có (BT5.2)	Có (BT5.2)	Có (BT5.2)	Có (BT5.2)	Có (BT5.2)
	Anynet+ (HDMI-CEC)	Có	Có	Có	Có	Có	Có
	Pillow Speaker Jack	N/A	N/A	N/A	N/A	N/A	N/A
	Đầu ra Âm thanh Điều chỉnh	Có	Có	Có	Có	Có	Có
	Điều chỉnh Âm lượng Đầu ra Âm thanh Điều chỉnh	Có	Có	Có	Có	Có	Có
	RJ12	Có	Có	Có	Có	Có	Có
	RJP (Remote Jackpack)	N/A	N/A	N/A	N/A	N/A	N/A
	Headphone ID	N/A	N/A	N/A	N/A	N/A	N/A
Ethernet Bridge (LAN-Out)	N/A	N/A	N/A	N/A	N/A	N/A	
Tính Năng Chung	Tự Động Tắt Nguồn	Có	Có	Có	Có	Có	Có
	EPG	Có	Có	Có	Có	Có	Có
	IP Control	Có	Có	Có	Có	Có	Có
	Hỗ Trợ MBR	Không	Không	Không	Không	Không	Không
	Ngôn Ngữ OSD	27 ngôn ngữ châu Âu + tiếng Nga (chỉ khi kết nối mạng ở EE,LV,LT)	27 ngôn ngữ châu Âu + tiếng Nga (chỉ khi kết nối mạng ở EE,LV,LT)	27 ngôn ngữ châu Âu + tiếng Nga (chỉ khi kết nối mạng ở EE,LV,LT)	27 ngôn ngữ châu Âu + tiếng Nga (chỉ khi kết nối mạng ở EE,LV,LT)	27 ngôn ngữ châu Âu + tiếng Nga (chỉ khi kết nối mạng ở EE,LV,LT)	27 ngôn ngữ châu Âu + tiếng Nga (chỉ khi kết nối mạng ở EE,LV,LT)
	Teletext (TTX)	Có	Có	Có	Có	Có	Có
	V-Chip	Không	Không	Không	Không	Không	Không
Lớp phủ chống ăn mòn tại các vị trí nhạy cảm với độ ẩm	Có	Có	Có	Có	Có	Có	
Đa Tính Năng	Trải Nghiệm Đa Thiết Bị	Mobile to TV, Sound Mirroring, Wireless TV On	Mobile to TV, Sound Mirroring, Wireless TV On	Mobile to TV, Sound Mirroring, Wireless TV On	Mobile to TV, Sound Mirroring, Wireless TV On	Mobile to TV, Sound Mirroring, Wireless TV On	Mobile to TV, Sound Mirroring, Wireless TV On
	Ambient Mode	Có	Có	Có	Có	Có	Có
	Apple AirPlay	Có	Có	Có	Có	Có	Có
	Google Cast	Có	Có	Có	Có	Có	Có
	Easy Setup	Có	Có	Có	Có	Có	Có
	Multi View	Có	Có	Có	Có	Có	Có
Hệ Thống	Digital Broadcasting	DVB-T2CS2	DVB-T2CS2	DVB-T2CS2	DVB-T2CS2	DVB-T2CS2	DVB-T2CS2
	Analog Tuner	Có	Có	Có	Có	Có	Có
	CI (Common Interface)	CI+(1.4) / CI+(1.4 ECP)_IT only	CI+(1.4) / CI+(1.4 ECP)_IT only	CI+(1.4) / CI+(1.4 ECP)_IT only	CI+(1.4) / CI+(1.4 ECP)_IT only	CI+(1.4) / CI+(1.4 ECP)_IT only	CI+(1.4) / CI+(1.4 ECP)_IT only
	Data Broadcasting	HbbTV 2.0.4 (IT,GB,DE,CZ,SK,ES,PL,AT,FR,FI,EE,GR,SI,HR,BE,NL,LU,HU,CH,PT,DK,ME)	HbbTV 2.0.4 (IT,GB,DE,CZ,SK,ES,PL,AT,FR,FI,EE,GR,SI,HR,BE,NL,LU,HU,CH,PT,DK,ME)	HbbTV 2.0.4 (IT,GB,DE,CZ,SK,ES,PL,AT,FR,FI,EE,GR,SI,HR,BE,NL,LU,HU,CH,PT,DK,ME)	HbbTV 2.0.4 (IT,GB,DE,CZ,SK,ES,PL,AT,FR,FI,EE,GR,SI,HR,BE,NL,LU,HU,CH,PT,DK,ME)	HbbTV 2.0.4 (IT,GB,DE,CZ,SK,ES,PL,AT,FR,FI,EE,GR,SI,HR,BE,NL,LU,HU,CH,PT,DK,ME)	
	Auto Source Mode	N/A	N/A	N/A	N/A	N/A	N/A
Tính Năng Cho Khách Sạn	bLAN	N/A	N/A	N/A	N/A	N/A	N/A
	Chế Độ Tiết Kiệm Năng Lượng (BLU Control)	Có	Có	Có	Có	Có	Có
	Tương Thích H.Browser	N/A	N/A	N/A	N/A	N/A	N/A
	TEP API	Có	Có	Có	Có	Có	Có
	Hospitality Home Menu 2.0	N/A	N/A	N/A	N/A	N/A	N/A
	Hospitality Plug&Play (Easy Set-up)	Có	Có	Có	Yes	Có	Có
	Hotel Channel List	Có	Có	Có	Yes	Có	Có
	Channel Menu Display	Có	Có	Có	Yes	Có	Có
Logo Display with Time Out Setting (BMP/Movie)	N/A	N/A	N/A	N/A	N/A	N/A	

Mẫu Máy		43"	50"	55"	65"	75"	85"
Tính Năng Cho Khách Sạn	Danh Sách Kênh Hỗn Hợp (ATSC, DVB-T/T2/C/S2, Analog)	Có	Có	Có	Có	Có	Có
	Điều Khiển Đa Mã (Multi Code)	Có	Có	Có	Có	Có	Có
	Chế độ Âm nhạc (Đầu vào: PC/AV/Component/HDMI)	N/A	N/A	N/A	N/A	N/A	N/A
	Bật/Tắt Đèn Nền Trong Chế Độ Âm Nhạc	N/A	N/A	N/A	N/A	N/A	N/A
	Kênh Cửa Tới	Có	Có	Có	Có	Có	Có
	Hẹn Giờ Bật/Tắt (Theo lịch trình)	N/A	N/A	N/A	N/A	N/A	N/A
	Chế Độ Bật Nguồn	Có	Có	Có	Có	Có	Có
	Pro:Idiom HW	N/A	N/A	N/A	N/A	N/A	N/A
	Pro:Idiom SW	N/A	N/A	N/A	N/A	N/A	N/A
	Cổng RJ12/Truyền Tín Hiệu Hồng Ngoại	Có	Có	Có	Có	Có	Có
	Samsung LYNK™ DRM	Có	Có	Có	Có	Có	Có
	Samsung LYNK™ Cloud	Có	Có	Có	Có	Có	Có
	Chế Độ Bảo Mật	Có	Có	Có	Có	Có	Có
	Tương Thích Smoovie	N/A	N/A	N/A	N/A	N/A	N/A
	Đồng Hồ Phần Mềm	N/A	N/A	N/A	N/A	N/A	N/A
	Sao Chép Cài Đặt Qua USB	Có	Có	Có	Có	Có	Có
	Thông Điệp Chào Mừng	N/A	N/A	N/A	N/A	N/A	N/A
	Trình phát nhạc qua Bluetooth (Mobile → TV)	N/A	N/A	N/A	N/A	N/A	N/A
	Nguồn Dự Phòng Cho Đồng Hồ	N/A	N/A	N/A	N/A	N/A	N/A
	S/W EPG (Giải Pháp EPG)	N/A	N/A	N/A	N/A	N/A	N/A
Cập Nhật Đồng Hồ Qua TTX (Analog)	N/A	N/A	N/A	N/A	N/A	N/A	
Hẹn Giờ Báo Thức (Alarm)	Có	Có	Có	Có	Có	Có	
Netflix	Có	Có	Có	Có	Có	Có	
Thiết Kế	Loại Chân Đế	FLAT LIFT	FLAT LIFT	FLAT LIFT	FLAT LIFT	FLAT LIFT	FLAT LIFT
	Màu Mặt Trước	ĐEN	ĐEN	ĐEN	ĐEN	ĐEN	ĐEN
	Loại Viền	3 cạnh không viền	3 cạnh không viền	3 cạnh không viền	3 cạnh không viền	3 cạnh không viền	3 cạnh không viền
VESA	Kích Thước Vít VESA	M8	M8	M8	M8	M8	M8
	Độ Sâu Vít VESA	11-13	11-13	11-13	11-13	11-13	11-13
	Giá Treo Tường VESA	200 x 200mm	200 x 200mm	200 x 200mm	400 x 300mm	400 x 400mm	600 x 400mm
Eco	Cảm Biến Eco	Có	Có	Có	Có	Có	Có
	Cấp Độ Tiết Kiệm Năng Lượng	F	E	E	E	D	E
Nguồn	Mức Tiêu Thụ Điện (Chế Độ Tiết Kiệm)	N/A	N/A	N/A	N/A	N/A	N/A
	Mức Tiêu Thụ Điện (Tối Đa)	140W	155W	190W	240W	310W	340W
	Mức Tiêu Thụ Điện (Chờ)	0.50W	0.50W	0.50W	0.50W	0.50W	0.50W
	Mức Tiêu Thụ Điện (Thông Thường)	51.0W	53.0W	59.0W	76.0W	83.0W	107W
	Nguồn Điện (V)	AC220-240V~ 50/60Hz	AC220-240V~ 50/60Hz	AC220-240V~ 50/60Hz	AC220-240V~ 50/60Hz	AC220-240V~ 50/60Hz	AC220-240V~ 50/60Hz
Kích Thước	Kích Thước Thùng Máy (WxHxD)	1,085 x 647 x 119mm	1,241 x 744 x 125mm	1,369 x 819 x 142mm	1,597 x 933 x 148mm	1,815 x 1,080 x 164mm	2,059 x 1,200 x 171mm
	Kích thước có chân đế (WxHxD)	965.5 x 614.7 x 198.4mm	1,118.3 x 701.5 x 238.6mm	1,232.1 x 768.1 x 238.6mm	1,450.9 x 890.0 x 270.4mm	1,676.7 x 1,017.5 x 327.7mm	1,900.9 x 1,141.9 x 365.6mm
	Kích Thước Không Có Chân Đế (WxHxD)	965.5 x 559.4 x 25.7mm	1,118.3 x 644.1 x 25.7mm	1,232.1 x 708.8 x 25.7mm	1,450.9 x 831.8 x 25.7mm	1,676.7 x 960.3 x 26.6mm	1,900.9 x 1,086.1 x 26.9mm
Trọng Lượng	Trọng Lượng Thùng Máy	11.0kg	13.8kg	19.1kg	28.2kg	39.1kg	52.9kg
	Trọng Lượng Có Chân Đế	8.2kg	11.2kg	14.3kg	21.2kg	29.7kg	41.3kg
	Trọng Lượng Không Chân Đế	7.9kg	10.8kg	13.9kg	20.7kg	29.1kg	40.4kg
Phụ Kiện	Cáp ANT	N/A	N/A	N/A	N/A	N/A	N/A
	Cáp Nguồn	Có	Có	Có	Có	Có	Có
	Pin (Cho Điều Khiển Từ Xa)	Có (Pin AAA *2 cái)	Có (Pin AAA *2 cái)	Có (Pin AAA *2 cái)	Có (Pin AAA *2 cái)	Có (Pin AAA *2 cái)	Có (Pin AAA *2 cái)
	Sách Hướng Dẫn Sử Dụng	Có	Có	Có	Có	Có	Có
	Cáp Dữ Liệu	Có	Có	Có	Có	Có	Có
	Bộ Chuyển Đổi Góc (Cho Cổng RF Bên Hồng)	N/A	N/A	N/A	N/A	N/A	N/A
	Hướng Dẫn Lắp Đặt Nhanh	N/A	N/A	N/A	N/A	N/A	N/A
	Model Điều Khiển Từ Xa	TM2240A	TM2240A	TM2240A	TM2240A	TM2240A	TM2240A
	Vít Bảo Vệ Chống Trộm (Chân Đế)	N/A	N/A	N/A	N/A	N/A	N/A
	Cáp Chuyển Đổi Slim Gender	N/A	N/A	N/A	N/A	N/A	N/A
	Bộ Lắp Chân Đế	N/A	N/A	N/A	N/A	N/A	N/A
	Hỗ Trợ Giá Treo Tường Mini	Có	Có	Có	Có	N/A	N/A
Hỗ Trợ Chân Đế Tùy Chọn (Studio)	Có	Có	Có	Có	N/A	N/A	

# Bảng vẽ kỹ thuật

43"

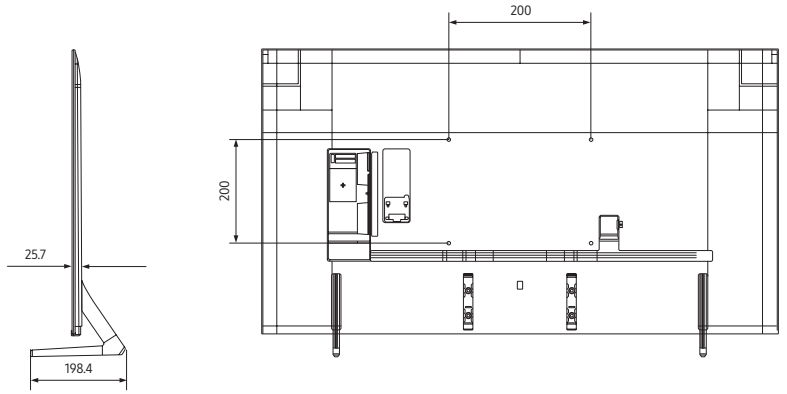
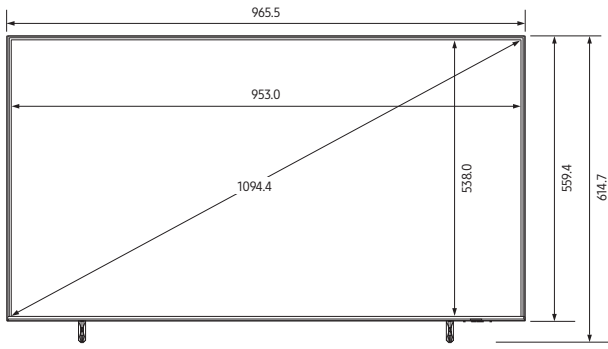

50"

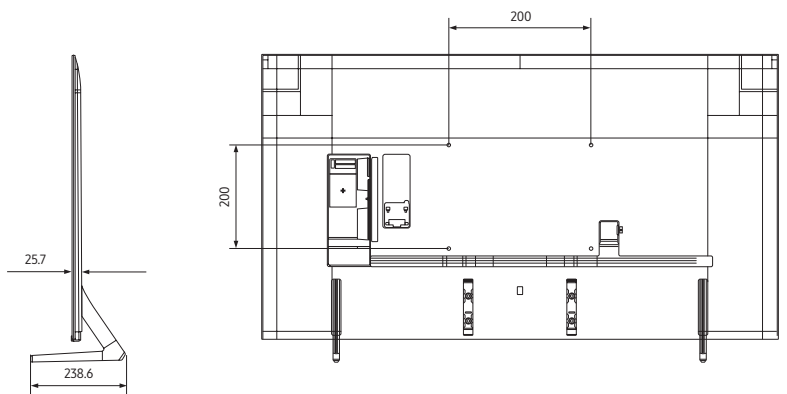
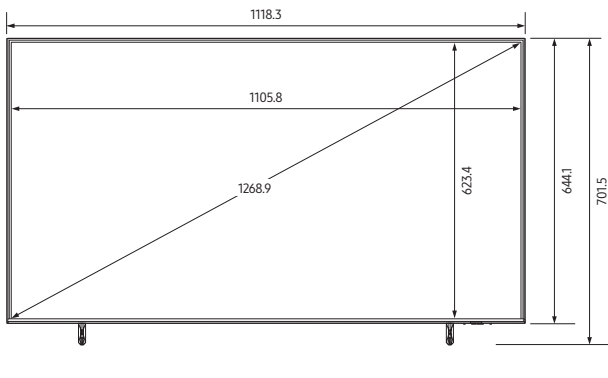

55"

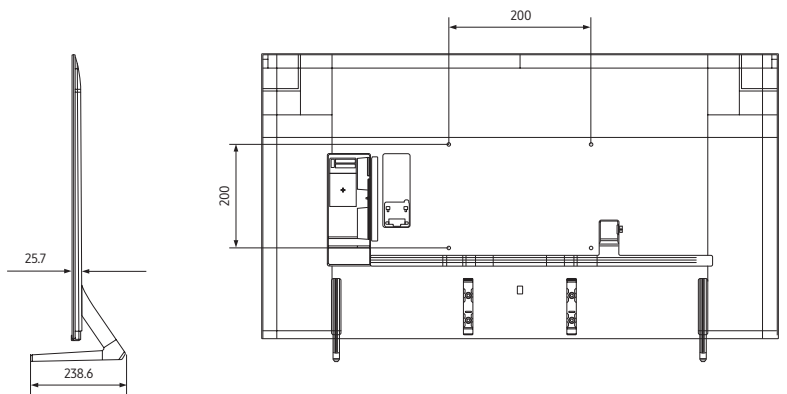
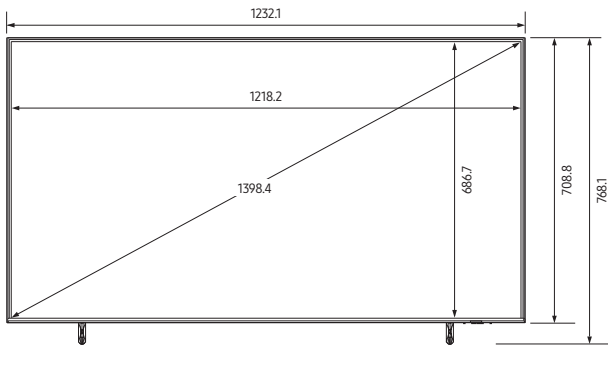

65"

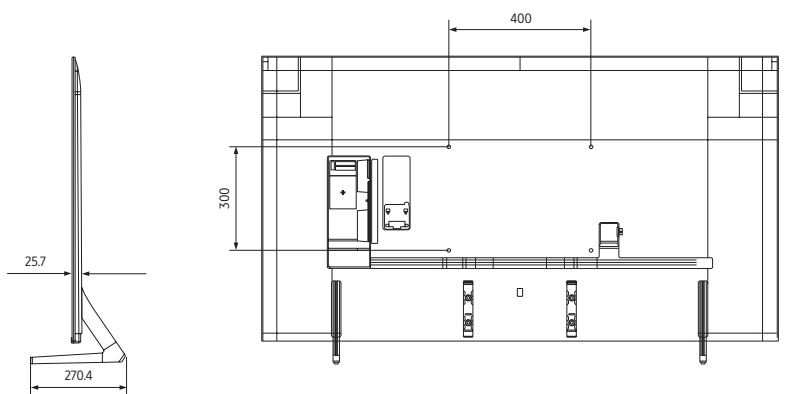
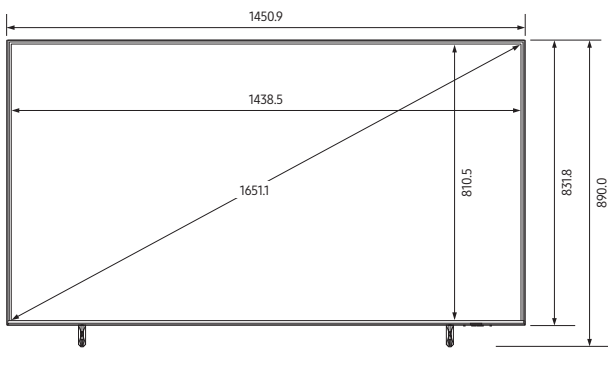

75"

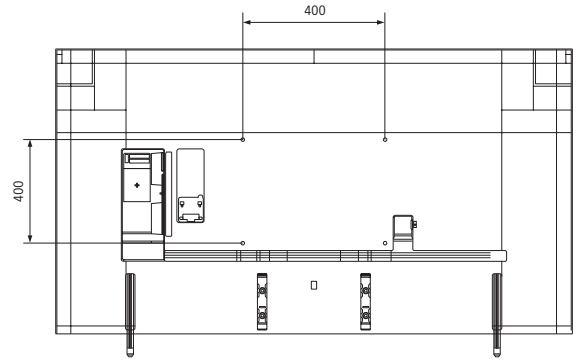
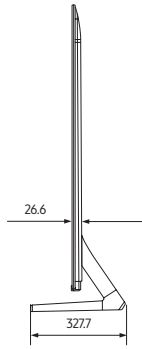
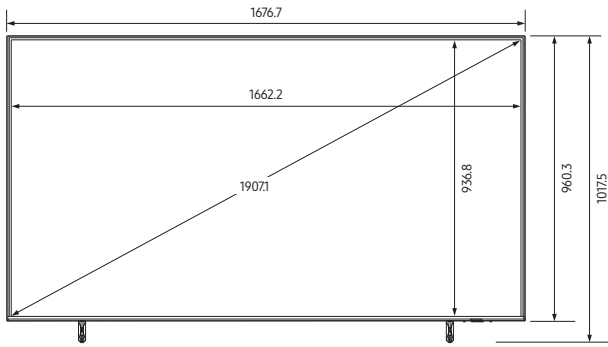

85"

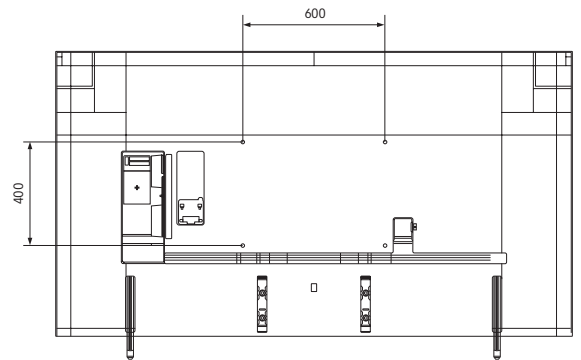
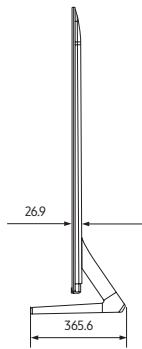
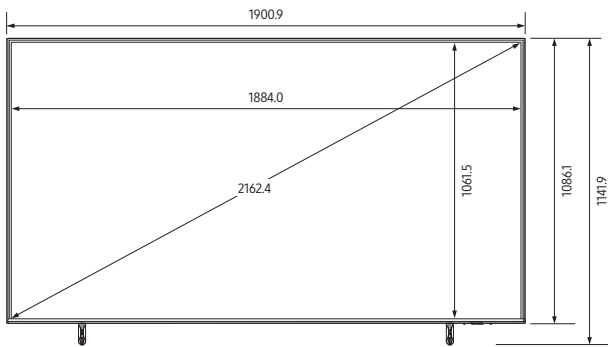

## Cổng kết nối (Trung Đông, Tây Nam Á)

1	CỔNG USB (5V 0.5A)	6	CỔNG LAN	11	ĐIỀU KHIỂN ÂM LƯỢNG
2	CỔNG USB (HDD 5V1A)	7	ĐẦU RA MẠNG LAN	12	ĐẦU RA ÂM THANH KỸ THUẬT SỐ (Quang học)
3	ĐẦU VÀO HDMI 3 (eARC)	8	ĐẦU VÀO ĂNG-TEN	13	CÓ THỂ ĐIỀU CHỈNH
4	ĐẦU VÀO HDMI 2	9	CỔNG KẾT NỐI NGOÀI		
5	ĐẦU VÀO HDMI 1	10	CỔNG DỮ LIỆU		

## Cổng kết nối (Mỹ La Tinh, Đông Nam Á)

1	CỔNG USB (5V 0.5A)	6	CỔNG LAN	11	ĐIỀU KHIỂN ÂM LƯỢNG
2	CỔNG USB (HDD 5V1A)	7	ĐẦU RA MẠNG LAN	12	ĐẦU RA ÂM THANH KỸ THUẬT SỐ (Quang học)
3	ĐẦU VÀO HDMI 3 (eARC)	8	ĐẦU VÀO ĂNG-TEN	13	CÓ THỂ ĐIỀU CHỈNH
4	ĐẦU VÀO HDMI 2	9	CỔNG KẾT NỐI NGOÀI		
5	ĐẦU VÀO HDMI 1	10	CỔNG DỮ LIỆU		

# Cổng kết nối (Hàn Quốc)

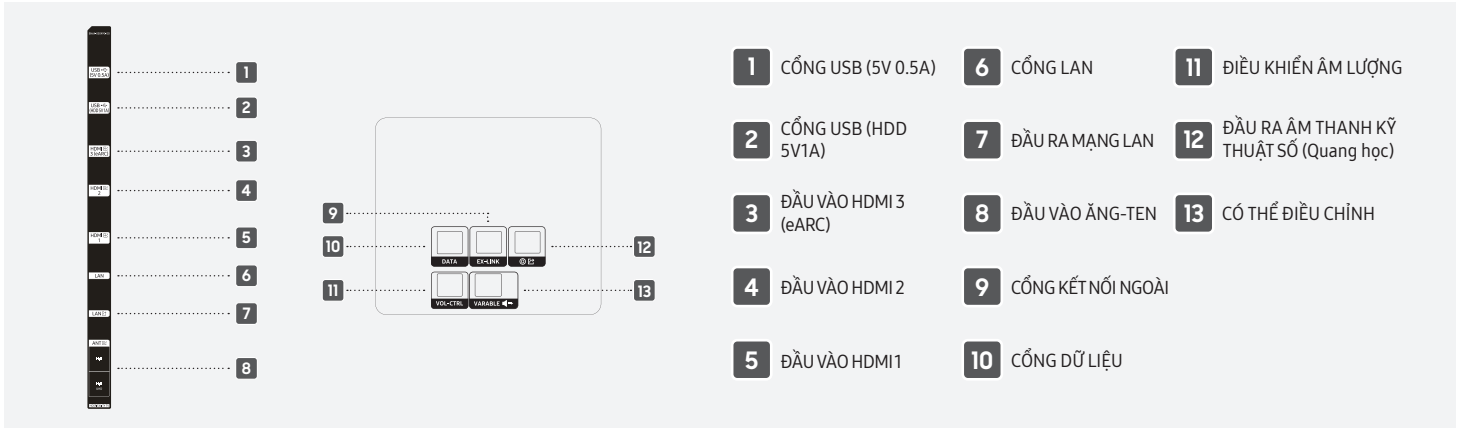

## Giới thiệu về Công ty TNHH Điện tử Samsung

Công ty TNHH Điện tử Samsung truyền cảm hứng cho thế giới và định hình tương lai bằng những ý tưởng và công nghệ mang tính đột phá. Công ty đang định nghĩa lại thế giới của TV, điện thoại thông minh, thiết bị đeo thông minh, máy tính bảng, thiết bị gia dụng kỹ thuật số, thiết bị y tế, hệ thống mạng, và các giải pháp bán dẫn và LED. Để biết tin tức mới nhất, vui lòng truy cập Phòng Tin tức Samsung tại [news.samsung.com](http://news.samsung.com).

## Màn Hình Samsung Chuyên Dụng Cho Khách Sạn

Để biết thêm thông tin về Samsung Smart Signage, vui lòng truy cập [www.samsung.com/business](http://www.samsung.com/business)

Bản quyền © 2025 Samsung Electronics Co., Ltd. Mọi quyền được bảo lưu. Samsung là nhãn hiệu đã được đăng ký của Samsung Electronics Co., Ltd. Thông số kỹ thuật và thiết kế có thể thay đổi mà không cần báo trước. Trọng lượng và kích thước không theo hệ mét chỉ mang tính chất gần đúng. Tất cả dữ liệu được coi là chính xác tại thời điểm tạo ra. Samsung không chịu trách nhiệm về các lỗi hoặc thiếu sót. Tất cả tên thương hiệu, sản phẩm, dịch vụ và logo đều là nhãn hiệu và/hoặc nhãn hiệu đã được đăng ký của chủ sở hữu tương ứng và được công nhận và thừa nhận ở đây.

Công ty TNHH Điện tử Samsung  
129, Samsung-ro, Yeongtong-gu, Suwon-si, Gyeonggi-do, 16677 Hàn Quốc