

Produkty do zabudowy 2017



SAMSUNG



Spis treści

2	Spis treści
4	Wstęp
6	Spis urządzeń do zabudowy
14	Piekarniki
44	Kuchenki mikrofalowe
52	Płyty grzewcze
68	Okapy
76	Zmywarki
88	Lodówki
106	Linie wzornicze
115	Specyfikacja techniczna
154	Notatki



**Co by było,
gdyby
najlepsze
rozwiązania
i design
znalazły się
w Twojej kuchni?**

Najnowsze urządzenia Samsung do zabudowy



1. **Lodówka do zabudowy, z funkcją zmiany zamrażalnika w chłodziarkę.**

Potrzebujesz więcej miejsca, by schłodzić napoje na przyjęcie? Po prostu naciśnij przycisk i przestaw zamrażalnik na funkcję chłodzenia.



2. **Piekarnik, w którym jednocześnie upieczesz dwa różne dania.**

Przygotuj dwa różne posiłki i upiecz je w innych trybach i temperaturach w tym samym czasie.



3. **Płyta indukcyjna z wirtualnym płomieniem.**

Łatwo kontroluj poziom grzania dzięki regulowanej wysokości wirtualnych płomieni odbijających się w ściankach garnka.



4. **Zmywarka używająca potężnej ściany wody do umycia naczyń.**

Koniec z zabrudzonymi talerzami i sztućcami – teraz naczynia wyjęte ze zmywarki będą nieskazitelnie czyste.

Początek nowej kulinarniej przygody

Samsung przedstawia nową generację urządzeń kuchennych, stworzoną z pomocą najwybitniejszych kucharzy, których sztuka i talent zostały docenione i wyróżnione w słynnym przewodniku Michelin. W zespole powołanym przez firmę Samsung zaprezentowali oni swoje kulinarne talenty, dzieląc się pasją i wiedzą o gotowaniu. Szefowie kuchni pomogli w ten sposób opracować linię rewolucyjnych urządzeń, łączących wysokiej klasy wzornictwo z niespotykanymi dotąd parametrami. Dzięki temu składniki nie tracą świeżości, proces gotowania staje się bardziej precyzyjny, a naczynia zachowują idealną czystość. Wystarczy przekroczyć próg kuchni, by znaleźć się w świecie nieograniczonych możliwości. Oto początek nowej kulinarnej przygody.

**CHEF COLLECTION
JEST DO NIEJ ZAPROSIENIEM.**

Chef Collection

Inspiracja profesjonalnych kucharzy

Samsung Club des Chefs zaprosił do współpracy wyróżnionych gwiazdkami Michelin mistrzów kuchni z całego świata. Brali oni udział w tworzeniu urządzeń kuchennych nowej generacji, które rozbudzą pasję gotowania w każdym użytkowniku.

Od czasu powołania Club des Chefs przez firmę Samsung w 2013 roku, zaproszeni do niego szefowie kuchni dzielą się swoją pasją i udzielają porad pozwalających tworzyć coraz doskonalsze potrawy.

Poznaj linię Chef Collection: pierwszą kolekcję urządzeń kuchennych Samsung, stworzoną w współpracy z najlepszymi szefami kuchni.

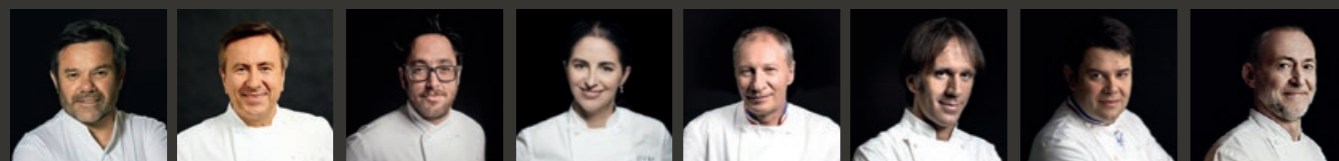

MICHEL TROISGROS

Maison Troisgros
Roanne
Francja

DANIEL BOULUD

Daniel
Nowy Jork
Stany Zjednoczone

CHRISTOPHER KOSTOW

Meadowood
Napa Valley
Stany Zjednoczone

ELENA ARZAK

Arzak
San Sebastián
Hiszpania

ÉRIC FRÉCHON

Hôtel Le Bristol
Paryż
Francja

DAVIDE OLDANI

D'O
Mediolan
Włochy

ÉRIC TROCHON

Semilla
Paryż
Francja

MICHEL ROUX JR.

Le Gavroche
Londyn
Wielka Brytania

SAMSUNG
CLUB
DES
CHEFS



LINIA CHEF COLLECTION

NV73J9770RS

- klasa energetyczna A+
- pieczenie pod osłoną pary z technologią **Gourmet Vapour™**
- duża pojemność 73 l
- **moduł wi-fi** – zdalne sterowanie i monitorowanie pracy piekarnika
- czyszczenie pyrolityczne



NV73J7740RS

- klasa energetyczna A+
- pieczenie pod osłoną pary z technologią **Gourmet Vapour™**
- duża pojemność 73 l
- 40 programów Auto Menu
- profesjonalny tryb Pro-Roasting





NQ50J9530BS

- Speed Oven – 2 w 1: piekarnik i mikrofalę
- duża pojemność 50 l
- 35 programów Auto Menu
- profesjonalny tryb Pro-Roasting
- wyświetlacz dotykowy LCD



NL20J7100WB

- zakres temperatur 30-80°C
- program rozmrażania
- program dojrzewania ciasta drożdżowego
- program podgrzewania naczyń i podtrzymywania ciepła
- prowadnice teleskopowe



DW60J9960US

- typ: do zabudowy z frontem ze stali nierdzewnej
- szerokość 60 cm
- przelomowa technologia ściany wodnej WaterWall™
- klasa energetyczna A++
- funkcja Zone Booster™ – podzielenie dolnego kosza na dwie strefy intensywności
- elastyczna mata Flex Tray™



DW60J9970BB

- typ: do pełnej zabudowy
- szerokość 60 cm
- przelomowa technologia ściany wodnej WaterWall™
- klasa energetyczna A++
- funkcja Zone Booster™ – podzielenie dolnego kosza na dwie strefy intensywności
- elastyczna mata Flex Tray™



NZ84J9770EK / NZ63J9770EK

- Virtual Flame™ - wirtualny płomień
- łączona strefa Flex Zone
- 15 poziomów mocy
- sterowanie dotykowe + magnetyczne pokrętko
- funkcja Booster



NK86NOV9MSR

- typ: skośny
- wydajność 700 m³/h
- sterowanie zbliżeniowe
- oświetlenie LED
- funkcja Booster
- funkcja AirClean



RB36J8799S4 / RB33J8797S4

- klasa energetyczna A+++ / A++
- technologia No Frost
- technologia Twin Cooling Plus™ – podwójny obieg powietrza
- technologia Space Max™ – zwiększona pojemność
- wzornictwo Kitchen Fit™
- wysokość 202 cm / 193 cm



RF56J9041SR

- klasa energetyczna A++
- technologia No Frost
- technologia Triple Cooling System™ – potrójny obieg powietrza
- Metal Cooling – metalowe wykończenie tylnej ścianki lodówki
- strefa Convertible Zone – możliwość ustawienia w trybie chłodzarki bądź zamrażalnika





Piekarniki

Piekarniki Samsung zaprojektowano dla tych, którzy doceniają atrakcyjny wygląd i oczekują świetnych rezultatów. Dzięki technologiom Dual Cook™, Dual Fan oraz profesjonalnym trybom pieczenia można jednocześnie przygotować kilka potraw, zachowując precyzję i jakość godną restauracji. Dodatkowo różne systemy czyszczenia ułatwiają utrzymanie piekarnika w czystości.



Dual Cook™

Przygotuj
dwie potrawy
jednocześnie

Ta innowacyjna technologia umożliwia podzielenie piekarnika na dwie niezależne części. Dzięki wyjątkowemu separatorowi Dual Cook™ możesz podzielić przestrzeń piekarnika na dwie komory i jednocześnie piec dwie potrawy w różnych trybach i temperaturach. To oszczędność nie tylko energii, ale też Twojego czasu.



ENERGOOSZCZĘDNOŚĆ

Piekarnik DualCook™ możesz podzielić na dwie części i piec tylko w jednej, górnej lub dolnej komorze, przy mniejszym zużyciu energii.



OSZCZĘDNOŚĆ CZASU

Korzystając z separatora, który dzieli piekarnik na dwie niezależne komory, możesz w tym samym czasie piec jednocześnie np. danie główne i deser.



DUŻA POJEMNOŚĆ

Gdy masz do upieczenia coś naprawdę dużego, po prostu wyjmij separator i nie ograniczaj się w swoich kulinarnych wyczynach.



Gourmet Vapour™

Restauracyjna jakość pieczenia wspomaganego parą

Technologia Gourmet Vapour™ udoskonala dania tak, by smakowały i wyglądały jak te przygotowane przez profesjonalnego szefa kuchni. Przegrzana para jest dokładnie rozprowadzana po całym piekarniku wraz z gorącym powietrzem za pomocą termoobiegu, co zapewnia równomierne gotowanie. Dzięki temu potrawa jest idealnie zapieczona i chrupiąca z zewnątrz, a także miękka i soczysta w środku. Z opcją Vapour Level Control możesz również regulować poziom emisji pary wodnej, żeby dostosować go do przyrządzanego posiłku.



Piekarniki standardowe

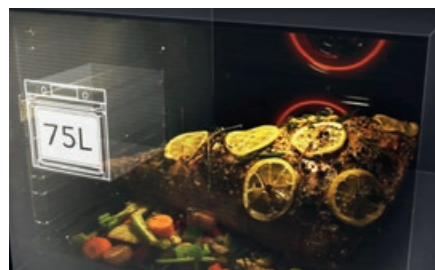

DUŻA POJEMNOŚĆ: 75 L

W piekarniku Samsung możesz przygotować potrawy dla dużej rodziny lub grupy znajomych. 75 litrów wystarczy, by bez trudu upiec świątecznego indyka – po wyjęciu z piekarnika mięso będzie dokładnie upieczone i aromatyczne.



DUAL FAN

Dwa obiegi powietrza z dwóch niezależnych wentylatorów równomiernie rozprowadzają ciepło po całej powierzchni piekarnika. Teraz Twoje potrawy będą perfekcyjnie dopieczone z każdej strony, ich wnętrza soczyste, a skórka – smakowicie chrupiąca.



TRYB PRO-ROASTING

Tryb Pro-Roasting jest idealny do przyrządzenia soczystych i apetycznych potraw. Mięso poddawane jest najpierw działaniu wysokiej temperatury (220°C), dzięki czemu jego pory są zamykane, a danie staje się soczyste. Następnie ilość ciepła zmniejsza się do wcześniej wybranego poziomu, by powoli opiekać przygotowywaną potrawę. Spektakularne efekty i idealny wstęp do slow cooking.



AUTO MENU

W piekarniku zaprogramowanych jest nawet do 80 doskonałych przepisów kulinarnych, stworzonych we współpracy z najlepszymi szefami kuchni na świecie. Wystarczy, że wybierzesz jeden z nich, a na ekranie panelu pojawią się szczegółowe instrukcje, by Twoje kulinarne eksperymenty stały się prostsze i niewiarygodnie efektowne.



POTRÓJNA CZYSTOŚĆ

Piekarniki Samsung czyszczą się samoistnie dzięki trzem technologiom. Czyszczenie pyrolityczne wykorzystuje bardzo wysoką temperaturę i wypala wszelkie resztki potraw i zabrudzenia, zostawiając łatwy do zebrania popiół. Czyszczenie katalityczne podczas pracy piekarnika zbiera tłuszcz oraz pozostałości gotowania w tylnej części komory i rozpuszcza je. Czyszczenie parowe tworzy niezwykle gorącą parę, która rozpuszcza trudne plamy i resztki jedzenia.



TERMOSONDA

Termosonda monitoruje wewnętrzną temperaturę dania, dzięki czemu ułatwia proces pieczenia. Wskazuje, kiedy mięso jest upieczone i gotowe do spożycia. Jest ona umieszczona z przodu piekarnika, dlatego łatwo i wygodnie się jej używa.



INTUICYJNE STEROWANIE

Intuicyjny wyświetlacz ułatwi Ci ustawianie temperatury i czasu pieczenia oraz sterowanie poszczególnymi funkcjami, w tym trybem czyszczenia. Dzięki podpowiedziom na wyświetlaczu nie musisz zaglądać do instrukcji obsługi w trakcie przygotowywania smacznego posiłku.



EKRAN DOTYKOWY TFT LCD

W pełni dotykowy ekran TFT LCD o przekątnej 4,6 cala zapewnia o wiele prostsze i łatwiejsze sterowanie. Jednym dotknięciem możesz wybrać i kontrolować wiele funkcji oraz ustawień, takich jak rodzaj pieczenia, jego temperaturę i czas.



POŁĄCZENIE WI-FI

Teraz możesz korzystać z piekarnika nawet na odległość! Wbudowany moduł wi-fi pozwala na zdalne monitorowanie urządzenia i sterowanie nim za pomocą mobilnej aplikacji. Dzięki niej łatwo sprawdzisz i zmienisz ustawienia oraz dostosujesz czas i temperaturę pieczenia. Aplikacja umożliwi także automatyczny dobór ustawień piekarnika.



PRECYZYJNA KONTROLA TEMPERATURY

Stała temperatura w piekarniku ma zasadnicze znaczenie przy przygotowywaniu potrawy. Funkcja kontroli temperatury wyjątkowo precyzyjnie utrzymuje ją na stałym poziomie, bez nadmiernych wahań. Dzięki temu potrawy są upieczone dokładnie tak, jak chcesz.



ŁAGODNE DOMYKANIE

Specjalnie dla Twojego bezpieczeństwa drzwi piekarnika zostały wyposażone w system płynnego otwierania i zamykania. Dzięki temu zamykają się lekko i bez ryzyka przytrzaśnięcia. To ważne, zwłaszcza jeśli w kuchni towarzyszą Ci mali pomocnicy.



EFEKTYWNOŚĆ ENERGETYCZNA

Piekarniki Samsung do zabudowy mają klasę efektywności energetycznej A+, mimo swojej ogromnej pojemności. Efektywne energetycznie sprzęty domowe to niższe rachunki za energię elektryczną.

PIEKARNIKI CHEF COLLECTION

Poznaj nową generację piekarników stworzonych z pomocą Samsung Club des Chefs – zespołu szefów kuchni docenionych i wyróżnionych w słynnym przewodniku Michelin.



NV73J9770RS

CHEF COLLECTION

■ Główne cechy

- pieczenie pod osłoną pary z technologią **Gourmet Vapour™**
- **moduł wi-fi** – zdalne sterowanie pracą piekarnika i monitorowanie jej
- **czyszczenie pyrolityczne**
- duża pojemność 73 l
- klasa energetyczna A+
- 80 programów **Auto Menu**
- 14 trybów pieczenia
- **profesjonalny tryb Pro-Roasting**
- czyszczenie parowe
- **sterowanie dotykowe**
- **wyświetlacz dotykowy LCD**
- funkcja podgrzewania talerzy
- funkcja podtrzymywania ciepła
- **łagodne domykanie**
- timer i zegar kuchenny
- blokada dostępu

■ Akcesoria

- **termosonda**
- prowadnica teleskopowa
- 2 blachy do pieczenia
- 2 ruszty

Wymiary w mm (SxWxG): 595 x 595 x 566

Front: stal nierdzewna + czarne szkło



NV73J7740RS

CHEF COLLECTION

■ Główne cechy

- pieczenie pod osłoną pary z technologią **Gourmet Vapour™**
- duża pojemność 73 l
- klasa energetyczna A+
- 40 programów **Auto Menu**
- 11 trybów pieczenia
- **profesjonalny tryb Pro-Roasting**
- czyszczenie katalityczne
- czyszczenie parowe
- **sterowanie dotykowe**
- niebieski wyświetlacz LED
- funkcja podgrzewania talerzy
- funkcja podtrzymywania ciepła
- **łagodne domykanie**
- timer i zegar kuchenny
- blokada dostępu

■ Akcesoria

- **termosonda**
- prowadnica teleskopowa
- 2 blachy do pieczenia
- 2 ruszty

Wymiary w mm (SxWxG): 595 x 595 x 566

Front: stal nierdzewna + czarne szkło

PIEKARNIKI DUAL COOK™

Technologia Dual Cook™ zapewnia wygodę i elastyczność. Umożliwia jednoczesne przygotowywanie dwóch potraw z uwzględnieniem różnych trybów, temperatury i czasu pieczenia dla każdej z nich.



NV75J7570RS

STEP BY STEP

■ Główne cechy

- podwójne pieczenie z technologią **Dual Cook™**
- **czyszczenie pyrolityczne**
- duża pojemność 75 l
- klasa energetyczna A
- 40 programów **Auto Menu**
- 24 tryby pieczenia
- **profesjonalny tryb Pro-Roasting**
- czyszczenie parowe
- intuicyjne sterowanie Guide Lighting
- niebieski wyświetlacz LED
- funkcja podgrzewania talerzy
- funkcja podtrzymywania ciepła
- **łagodne domykanie**
- timer i zegar kuchenny
- blokada dostępu

■ Akcesoria

- **rožen**
- prowadnica teleskopowa
- 2 blachy do pieczenia
- 1 ruszt

Wymiary w mm (SxWxG): 595 x 595 x 566

Front: stal nierdzewna + czarne szkło



NV75J5540RS

STEP BY STEP

■ Główne cechy

- podwójne pieczenie z technologią **Dual Cook™**
- duża pojemność 75 l
- klasa energetyczna A
- 40 programów **Auto Menu**
- 24 tryby pieczenia
- **profesjonalny tryb Pro-Roasting**
- czyszczenie katalityczne
- czyszczenie parowe
- intuicyjne sterowanie Guide Lighting
- niebieski wyświetlacz LED
- funkcja podgrzewania talerzy
- funkcja podtrzymywania ciepła
- **łagodne domykanie**
- timer i zegar kuchenny
- blokada dostępu

■ Akcesoria

- prowadnica teleskopowa
- 2 blachy do pieczenia
- 1 ruszt

Wymiary w mm (SxWxG): 595 x 595 x 566

Front: stal nierdzewna + czarne szkło



NV70H5787CB

CZARNE SZKŁO

■ Główne cechy

- podwójne pieczenie z technologią **Dual Cook™**
- duża pojemność 70 l
- klasa energetyczna A
- 40 programów **Auto Menu**
- 18 trybów pieczenia
- czyszczenie katalityczne
- czyszczenie parowe
- **sterowanie dotykowe**
- niebieski wyświetlacz LED
- timer i zegar kuchenny
- blokada dostępu

■ Akcesoria

- prowadnica teleskopowa
- 2 blachy do pieczenia
- 2 ruszty

Wymiary w mm (SxWxG): 595 x 595 x 566

Front: czarne szkło



NV70M5520CB

CZARNE SZKŁO

■ Główne cechy

- podwójne pieczenie z technologią Dual Cook™
- duża pojemność 70 l
- klasa energetyczna A
- 40 programów Auto Menu
- 18 trybów pieczenia
- czyszczenie parowe
- sterowanie dotykowe
- niebieski wyświetlacz LED
- timer i zegar kuchenny
- blokada dostępu

■ Akcesoria

- prowadnica teleskopowa
- 2 blachy do pieczenia
- 2 ruszty

Wymiary w mm (SxWxG): 595 x 595 x 566

Front: czarne szkło



NV75K5541RS

SZLACHETNA STAL

■ Główne cechy

- podwójne pieczenie z technologią Dual Cook™
- duża pojemność 75 l
- klasa energetyczna A
- 40 programów Auto Menu
- 24 tryby pieczenia
- profesjonalny tryb Pro-Roasting
- czyszczenie katalityczne
- czyszczenie parowe
- sterowanie elektroniczne + dotykowe
- niebieski wyświetlacz LED
- funkcja podgrzewania talerzy
- funkcja podtrzymywania ciepła
- timer i zegar kuchenny
- blokada dostępu

■ Akcesoria

- prowadnica teleskopowa
- 1 blacha do pieczenia
- 2 ruszty

Wymiary w mm (SxWxG): 595 x 595 x 566

Front: stal nierdzewna



NV75K5541RB

GRAND ARCHE

■ Główne cechy

- podwójne pieczenie z technologią Dual Cook™
- duża pojemność 75 l
- klasa energetyczna A
- 40 programów Auto Menu
- 24 tryby pieczenia
- profesjonalny tryb Pro-Roasting
- czyszczenie katalityczne
- czyszczenie parowe
- sterowanie elektroniczne + dotykowe
- niebieski wyświetlacz LED
- funkcja podgrzewania talerzy
- funkcja podtrzymywania ciepła
- timer i zegar kuchenny
- blokada dostępu

■ Akcesoria

- prowadnica teleskopowa
- 1 blacha do pieczenia
- 2 ruszty

Wymiary w mm (SxWxG): 595 x 595 x 566

Front: czarne szkło



NV75K5541RG

GRAFITOWA STAL

■ Główne cechy

- podwójne pieczenie z technologią Dual Cook™
- duża pojemność 75 l
- klasa energetyczna A
- 40 programów Auto Menu
- 24 tryby pieczenia
- profesjonalny tryb Pro-Roasting
- czyszczenie katalityczne
- czyszczenie parowe
- sterowanie elektroniczne + dotykowe
- niebieski wyświetlacz LED
- funkcja podgrzewania talerzy
- funkcja podtrzymywania ciepła
- timer i zegar kuchenny
- blokada dostępu

■ Akcesoria

- prowadnica teleskopowa
- 1 blacha do pieczenia
- 2 ruszty

Wymiary w mm (SxWxG): 595 x 595 x 566

Front: grafitowa stal



NV66M3571BB

NEW METRO

■ Główne cechy

- podwójne pieczenie z technologią Dual Cook™
- czyszczenie pyrolityczne
- duża pojemność 66 l
- klasa energetyczna A
- 25 programów Auto Menu
- 24 tryby pieczenia
- profesjonalny tryb Pro-Roasting
- czyszczenie parowe
- sterowanie elektroniczne + dotykowe
- niebieski wyświetlacz LED
- funkcja podgrzewania talerzy
- funkcja podtrzymywania ciepła
- timer i zegar kuchenny
- blokada dostępu

■ Akcesoria

- 1 blacha do pieczenia
- 1 ruszt

Wymiary w mm (SxWxG): 595 x 595 x 566

Front: czarny



NV66M3571BS

NEW METRO

■ Główne cechy

- podwójne pieczenie z technologią Dual Cook™
- czyszczenie pyrolityczne
- duża pojemność 66 l
- klasa energetyczna A
- 25 programów Auto Menu
- 24 tryby pieczenia
- profesjonalny tryb Pro-Roasting
- czyszczenie parowe
- sterowanie elektroniczne + dotykowe
- niebieski wyświetlacz LED
- funkcja podgrzewania talerzy
- funkcja podtrzymywania ciepła
- timer i zegar kuchenny
- blokada dostępu

■ Akcesoria

- 1 blacha do pieczenia
- 1 ruszt

Wymiary w mm (SxWxG): 595 x 595 x 566

Front: stal nierdzewna



NV66M3531BB

NEW METRO

■ Główne cechy

- podwójne pieczenie z technologią **Dual Cook™**
- duża pojemność 66 l
- klasa energetyczna A
- 25 programów **Auto Menu**
- 24 tryby pieczenia
- **profesjonalny tryb Pro-Roasting**
- czyszczenie katalityczne
- czyszczenie parowe
- sterowanie elektroniczne + dotykowe
- niebieski wyświetlacz LED
- funkcja podgrzewania talerzy
- funkcja podtrzymywania ciepła
- timer i zegar kuchenny
- blokada dostępu

■ Akcesoria

- 1 blacha do pieczenia
- 1 ruszt

Wymiary w mm (SxWxG): 595 x 595 x 566

Front: czarny



NV66M3535BB

NEW METRO

■ Główne cechy

- podwójne pieczenie z technologią **Dual Cook™**
- duża pojemność 66 l
- klasa energetyczna A
- 25 programów **Auto Menu**
- 24 tryby pieczenia
- **profesjonalny tryb Pro-Roasting**
- czyszczenie katalityczne
- czyszczenie parowe
- sterowanie elektroniczne + dotykowe
- niebieski wyświetlacz LED
- funkcja podgrzewania talerzy
- funkcja podtrzymywania ciepła
- timer i zegar kuchenny
- blokada dostępu

■ Akcesoria

- 2 blachy do pieczenia
- 1 ruszt

Wymiary w mm (SxWxG): 595 x 595 x 566

Front: czarny



NV66M3531BS

NEW METRO

■ Główne cechy

- podwójne pieczenie z technologią **Dual Cook™**
- duża pojemność 66 l
- klasa energetyczna A
- 25 programów **Auto Menu**
- 24 tryby pieczenia
- **profesjonalny tryb Pro-Roasting**
- czyszczenie katalityczne
- czyszczenie parowe
- sterowanie elektroniczne + dotykowe
- niebieski wyświetlacz LED
- funkcja podgrzewania talerzy
- funkcja podtrzymywania ciepła
- timer i zegar kuchenny
- blokada dostępu

■ Akcesoria

- 1 blacha do pieczenia
- 1 ruszt

Wymiary w mm (SxWxG): 595 x 595 x 566

Front: stal nierdzewna



BQ1D4T081

GEO

■ Główne cechy

- podwójne pieczenie z technologią **Dual Cook™**
- duża pojemność 65 l
- klasa energetyczna A
- 15 programów **Auto Menu**
- 18 trybów pieczenia
- czyszczenie katalityczne
- czyszczenie parowe
- sterowanie elektroniczne
- niebieski wyświetlacz LED
- timer i zegar kuchenny
- blokada dostępu

■ Akcesoria

- prowadnica teleskopowa
- 2 blachy do pieczenia
- 2 ruszty

Wymiary w mm (SxWxG): 595 x 595 x 572

Front: stal nierdzewna



BQ1D6G144

GEO

■ Główne cechy

- podwójne pieczenie z technologią **Dual Cook™**
- duża pojemność 65 l
- klasa energetyczna A
- 20 programów **Auto Menu**
- 20 trybów pieczenia
- czyszczenie katalityczne
- czyszczenie parowe
- sterowanie elektroniczne + dotykowe
- niebieski wyświetlacz LED
- timer i zegar kuchenny
- blokada dostępu

■ Akcesoria

- prowadnica teleskopowa
- 2 blachy do pieczenia
- 2 ruszty

Wymiary w mm (SxWxG): 595 x 595 x 572

Front: czarne szkło



NV70F3784EB

GEO

■ Główne cechy

- podwójne pieczenie z technologią **Dual Cook™**
- duża pojemność 65 l
- klasa energetyczna A
- 20 programów **Auto Menu**
- 20 trybów pieczenia
- czyszczenie katalityczne
- czyszczenie parowe
- sterowanie elektroniczne + dotykowe
- niebieski wyświetlacz LED
- timer i zegar kuchenny
- blokada dostępu

■ Akcesoria

- prowadnica teleskopowa
- 2 blachy do pieczenia
- 2 ruszty

Wymiary w mm (SxWxG): 595 x 595 x 572

Front: czarne szkło

STEAM TWIN™

Gotowanie na parze to zdrowy sposób przygotowywania smacznych i soczystych posiłków. Funkcja Steam Twin™ zamyka wilgoć i cenne składniki odżywcze w potrawie, a technologia Dual Cook™ umożliwi jednoczesne przygotowywanie dwóch różnych potraw.



BQ1VD6T131

GEO

! Główne cechy

- **Steam Twin™** - podwójne pieczenie + gotowanie na parze
- podwójne pieczenie z technologią **Dual Cook™**
- duża pojemność 65 l
- klasa energetyczna A
- 65 programów **Auto Menu**
- 18 trybów pieczenia
- czyszczenie katalityczne
- czyszczenie parowe
- sterowanie elektroniczne + dotykowe
- niebieski wyświetlacz LED
- timer i zegar kuchenny
- blokada dostępu

! Akcesoria

- **naczynie do gotowania na parze** ze stali nierdzewnej z żaroodporną przykrywką
- prowadnica teleskopowa
- 2 blachy do pieczenia
- 2 ruszty

Wymiary w mm (SxWxG): 595 x 595 x 572

Front: stal nierdzewna



PIEKARNIKI DUAL FAN

Doskonałe rezultaty za każdym razem, niezależnie od ustawienia potrawy w piekarniku. Technologia Dual Fan wykorzystuje dwa wentylatory do równomiernego rozprowadzania wysokiej temperatury po całym piekarniku oraz głęboko w samej potrawie.



NV70H5587BB

CZARNE SZKŁO

■ Główne cechy

- podwójny termoobieg **Dual Fan**
- duża pojemność 70 l
- klasa energetyczna A
- 25 programów **Auto Menu**
- 6 trybów pieczenia
- czyszczenie katalityczne
- czyszczenie parowe
- **sterowanie dotykowe**
- niebieski wyświetlacz LED
- timer i zegar kuchenny
- blokada dostępu

■ Akcesoria

- prowadnica teleskopowa
- 1 blacha do pieczenia
- 2 ruszty

Wymiary w mm (SxWxG): 595 x 595 x 572
Front: czarne szkło



NV75K3340RS

SZLACHETNA STAL

■ Główne cechy

- podwójny termoobieg **Dual Fan**
- duża pojemność 75 l
- klasa energetyczna A
- 7 trybów pieczenia
- czyszczenie katalityczne
- sterowanie elektroniczne
- niebieski wyświetlacz LED
- timer i zegar kuchenny
- blokada dostępu

■ Akcesoria

- prowadnica teleskopowa
- 1 blacha do pieczenia
- 2 ruszty

Wymiary w mm (SxWxG): 595 x 595 x 566
Front: stal nierdzewna



NV75K3340RB

GRAND ARCHE

■ Główne cechy

- podwójny termoobieg **Dual Fan**
- duża pojemność 75 l
- klasa energetyczna A
- 7 trybów pieczenia
- czyszczenie katalityczne
- sterowanie elektroniczne
- niebieski wyświetlacz LED
- timer i zegar kuchenny
- blokada dostępu

■ Akcesoria

- prowadnica teleskopowa
- 1 blacha do pieczenia
- 2 ruszty

Wymiary w mm (SxWxG): 595 x 595 x 566
Front: czarny



BF1C6G080

GEO

■ Główne cechy

- podwójny termoobieg **Dual Fan**
- duża pojemność 65 l
- klasa energetyczna A
- 25 programów **Auto Menu**
- 6 trybów pieczenia
- czyszczenie katalityczne
- sterowanie elektroniczne
- niebieski wyświetlacz LED
- timer i zegar kuchenny
- blokada dostępu

■ Akcesoria

- prowadnica teleskopowa
- 2 blachy do pieczenia
- 1 ruszt

Wymiary w mm (SxWxG): 595 x 595 x 566
Front: czarne szkło



NV70K2340RS

NEW METRO

■ Główne cechy

- podwójny termoobieg **Dual Fan**
- duża pojemność 70 l
- klasa energetyczna A
- 20 programów **Auto Menu**
- 11 trybów pieczenia
- **profesjonalny tryb Pro-Roasting**
- czyszczenie katalityczne
- czyszczenie parowe
- sterowanie elektroniczne
- niebieski wyświetlacz LED
- timer i zegar kuchenny
- blokada dostępu

■ Akcesoria

- prowadnica teleskopowa
- 1 blacha do pieczenia
- 1 ruszt

Wymiary w mm (SxWxG): 595 x 595 x 566
Front: stal nierdzewna



NV70K2340RB

NEW METRO

■ Główne cechy

- podwójny termoobieg **Dual Fan**
- duża pojemność 70 l
- klasa energetyczna A
- 20 programów **Auto Menu**
- 11 trybów pieczenia
- **profesjonalny tryb Pro-Roasting**
- czyszczenie katalityczne
- czyszczenie parowe
- sterowanie elektroniczne
- niebieski wyświetlacz LED
- timer i zegar kuchenny
- blokada dostępu

■ Akcesoria

- prowadnica teleskopowa
- 1 blacha do pieczenia
- 1 ruszt

Wymiary w mm (SxWxG): 595 x 595 x 566
Front: czarny



NV70K2340RG

GRAFITOWA STAL

■ Główne cechy

- podwójny termoobieg **Dual Fan**
- duża pojemność 70 l
- klasa energetyczna A
- 20 programów **Auto Menu**
- 11 trybów pieczenia
- **profesjonalny tryb Pro-Roasting**
- czyszczenie katalityczne
- czyszczenie parowe
- sterowanie elektroniczne
- niebieski wyświetlacz LED
- timer i zegar kuchenny
- blokada dostępu

■ Akcesoria

- prowadnica teleskopowa
- 1 blacha do pieczenia
- 1 ruszt

Wymiary w mm (SxWxG): 595 x 595 x 566
Front: grafitowa stal



NV70K1340BS

NEW METRO

■ Główne cechy

- podwójny termoobieg **Dual Fan**
- duża pojemność 70 l
- klasa energetyczna A
- 7 trybów pieczenia
- czyszczenie katalityczne
- sterowanie elektroniczne
- niebieski wyświetlacz LED
- timer i zegar kuchenny
- blokada dostępu

■ Akcesoria

- 1 blacha do pieczenia
- 1 ruszt

Wymiary w mm (SxWxG): 595 x 595 x 566
Front: stal nierdzewna



NV70K1340BB

NEW METRO

■ Główne cechy

- podwójny termoobieg **Dual Fan**
- duża pojemność 70 l
- klasa energetyczna A
- 7 trybów pieczenia
- czyszczenie katalityczne
- sterowanie elektroniczne
- niebieski wyświetlacz LED
- timer i zegar kuchenny
- blokada dostępu

■ Akcesoria

- 1 blacha do pieczenia
- 1 ruszt

Wymiary w mm (SxWxG): 595 x 595 x 566
Front: czarny



PIEKARNIKI Z TERMOOBIEGIEM

Obróbka termiczna trwa krócej, a potrawa zachowuje więcej aromatu. W gotowaniu konwekcyjnym wentylator wymusza obieg gorącego powietrza, a temperatura wokół potrawy jest stała.



NV75J5170BS

SZLACHETNA STAL

■ Główne cechy

- czyszczenie pyrolityczne
- duża pojemność 75 l
- klasa energetyczna A+
- 20 programów **Auto Menu**
- 11 trybów pieczenia
- **profesjonalny tryb Pro-Roasting**
- czyszczenie parowe
- sterowanie elektroniczne
- niebieski wyświetlacz LED
- funkcja podgrzewania talerzy
- funkcja podtrzymywania ciepła
- **łagodne domykanie**
- timer i zegar kuchenny
- blokada dostępu

■ Akcesoria

- prowadnica teleskopowa
- 2 blachy do pieczenia
- 1 ruszt

Wymiary w mm (SxWxG): 595 x 595 x 566
Front: stal nierdzewna



NV75J3140RS

SZLACHETNA STAL

■ Główne cechy

- duża pojemność 75 l
- klasa energetyczna A
- 5 trybów pieczenia
- czyszczenie katalityczne
- sterowanie elektroniczne
- niebieski wyświetlacz LED
- **łagodne domykanie**
- timer i zegar kuchenny
- blokada dostępu

■ Akcesoria

- prowadnica teleskopowa
- 2 blachy do pieczenia
- 1 ruszt

Wymiary w mm (SxWxG): 595 x 595 x 566
Front: stal nierdzewna



NV75J3140RB

GRAND ARCHE

■ Główne cechy

- duża pojemność 75 l
- klasa energetyczna A
- 5 trybów pieczenia
- czyszczenie katalityczne
- sterowanie elektroniczne
- niebieski wyświetlacz LED
- **łagodne domykanie**
- timer i zegar kuchenny
- blokada dostępu

■ Akcesoria

- prowadnica teleskopowa
- 2 blachy do pieczenia
- 1 ruszt

Wymiary w mm (SxWxG): 595 x 595 x 566
Front: czarny



NV75J3140BS

SZLACHETNA STAL

■ Główne cechy

- duża pojemność 75 l
- klasa energetyczna A
- 5 trybów pieczenia
- czyszczenie katalityczne
- sterowanie elektroniczne
- niebieski wyświetlacz LED
- timer i zegar kuchenny
- blokada dostępu

■ Akcesoria

- 2 blachy do pieczenia
- 1 ruszt

Wymiary w mm (SxWxG): 595 x 595 x 566
Front: stal nierdzewna



NV75J3140BB

GRAND ARCHE

■ Główne cechy

- duża pojemność 75 l
- klasa energetyczna A
- 5 trybów pieczenia
- czyszczenie katalityczne
- sterowanie elektroniczne
- niebieski wyświetlacz LED
- timer i zegar kuchenny
- blokada dostępu

■ Akcesoria

- 2 blachy do pieczenia
- 1 ruszt

Wymiary w mm (SxWxG): 595 x 595 x 566
Front: czarny



Piekarniki kompaktowe

Kompaktowe piekarniki firmy Samsung idealnie pasują do mniejszej kuchni dzięki niewielkim wymiarom i prawdziwej uniwersalności. Są tak praktyczne, że łączą w sobie funkcje piekarnika i kuchenki mikrofalowej, wobec czego sprawdzają się w niemal każdym powierzonym im zadaniu. Połączenie dwóch urządzeń oszczędza także miejsce w kuchni. Mimo kompaktowej konstrukcji ich pojemność wynosi aż 50 litrów, co pozwala na jednoczesne przygotowywanie kilku potraw, a nawet przyrządzenie świątecznej pieczeni.

Piekarniki kompaktowe



SZYBKE GOTOWANIE

Termoobieg i funkcja mikrofalni w kompaktowym piekarniku Samsung zapewniają szybkie, głębokie i równomierne pieczenie. Za prawidłową cyrkulację temperatury odpowiada funkcja konwekcji wspomaganą wentylatorem, natomiast grzałki w górnej i dolnej części nadają potrawom chrupkość.



KOMPAKTOWE WYMIARY

Kompaktowe piekarniki firmy Samsung łączą w sobie funkcje dwóch urządzeń - piekarnika i kuchenki mikrofalowej. Dzięki temu nie tylko sprostają różnorodnym kulinarnym wyzwaniom, ale też pozwolą zaoszczędzić miejsce w mniejszej przestrzeni kuchennej.



DUŻA POJEMNOŚĆ: 50 L

Pomimo mniejszych rozmiarów duża pojemność, wynosząca 50 litrów, pozwala na przygotowanie dużej porcji potrawy lub kilku potraw jednocześnie. W piekarniku zmieści się kilka tac z ciasteczkami, cały indyk lub duża pieczeń.



TRYB PRO-ROASTING

Tryb Pro-Roasting jest idealny do przyrządzenia soczystych i apetycznych potraw. Mięso poddawane jest najpierw działaniu wysokiej temperatury (220°C), dzięki czemu jego pory są zamykane, a danie staje się soczyste. Następnie ilość ciepła zmniejsza się do wcześniej wybranego poziomu, by powoli opiekać przygotowywaną potrawę. Spektakularne efekty i idealny wstęp do slow cooking.

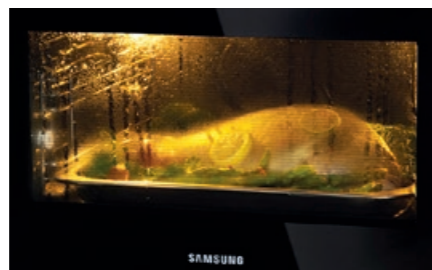

AUTO MENU

Nie masz dzisiaj czasu na gotowanie? Pozwól, aby piekarnik z funkcją Auto Menu przygotował za Ciebie coś smacznego. Wybierz coś z menu, a urządzenie samo ustawi odpowiedni czas, tryb i temperaturę. Jak wiadomo, każdy kucharz ma swoje małe sekrety...



CZYSZCZENIE PARĄ

Czyszczenie parą pomaga usunąć najbardziej uporczywe zabrudzenia. Niewielka ilość wody umieszczona w piekarniku szybko zamieni się w parę, która zmiękczy tłuszcz i pozostałości potraw, tym samym ułatwi ich usunięcie przez przetarcie szmatką.



NQ50J9530BS

CHEF COLLECTION

! Główne cechy

- Speed Oven - 2 w1: piekarnik i mikrofalna
- podwójny termoobieg
- duża pojemność 50 l
- moc mikrofalni 900 W
- 35 programów Auto Menu
- 8 trybów pieczenia, 5 trybów rozmrażania
- profesjonalny tryb Pro-Roasting
- czyszczenie parowe
- sterowanie dotykowe
- wyświetlacz dotykowy LCD
- funkcja podtrzymywania ciepła
- timer i zegar kuchenny
- blokada dostępu

! Akcesoria

- 2 blachy do pieczenia
- 2 ruszty
- taca ceramiczna do mikrofal

Wymiary w mm (SxWxG): 595 x 454,2 x 570
Front: stal nierdzewna + czarne szkło



NQ50J5530BS

STEP BY STEP

! Główne cechy

- Speed Oven - 2 w1: piekarnik i mikrofalna
- termoobieg
- duża pojemność 50 l
- moc mikrofalni 800 W
- 25 programów Auto Menu
- 6 trybów pieczenia, 5 trybów rozmrażania
- czyszczenie parowe
- intuicyjne sterowanie Guide Lighting
- niebieski wyświetlacz LED
- timer i zegar kuchenny
- blokada dostępu

! Akcesoria

- 1 blacha do pieczenia
- 1 ruszt
- taca ceramiczna do mikrofal
- naczynie do gotowania na parze

Wymiary w mm (SxWxG): 595 x 454,2 x 570
Front: stal nierdzewna + czarne szkło



NQ50H5537KB

CZARNE SZKŁO

! Główne cechy

- Speed Oven - 2 w1: piekarnik i mikrofalna
- termoobieg
- duża pojemność 50 l
- moc mikrofalni 800 W
- 20 programów Auto Menu
- 6 trybów pieczenia, 5 trybów rozmrażania
- czyszczenie parowe
- sterowanie dotykowe
- niebieski wyświetlacz LED
- timer i zegar kuchenny
- blokada dostępu

! Akcesoria

- 1 blacha do pieczenia
- 1 ruszt
- taca ceramiczna do mikrofal
- naczynie do gotowania na parze

Wymiary w mm (SxWxG): 595 x 454,2 x 570
Front: czarne szkło



NQ50H5533KS

NEO

■ Główne cechy

- Speed Oven - 2 w1: piekarnik i mikrofalą
- termoobiegi
- duża pojemność 50 l
- moc mikrofal 800 W
- 15 programów **Auto Menu**
- 6 trybów pieczenia, 5 trybów rozmrażania
- czyszczenie parowe
- sterowanie elektroniczne
- niebieski wyświetlacz LED
- timer i zegar kuchenny
- blokada dostępu

■ Akcesoria

- 1 blacha do pieczenia
- 1 ruszt
- taca ceramiczna do mikrofal
- naczynie do gotowania na parze

Wymiary w mm (SxWxG): 595 x 454,2 x 570
Front: stal nierdzewna



NQ50J3530BS

SZLACHETNA STAL

■ Główne cechy

- Speed Oven - 2 w1: piekarnik i mikrofalą
- termoobiegi
- duża pojemność 50 l
- moc mikrofal 800 W
- 20 programów **Auto Menu**
- 6 trybów pieczenia, 5 trybów rozmrażania
- czyszczenie parowe
- sterowanie elektroniczne
- niebieski wyświetlacz LED
- funkcja podtrzymywania ciepła
- timer i zegar kuchenny
- blokada dostępu

■ Akcesoria

- 1 blacha do pieczenia
- 1 ruszt
- taca ceramiczna do mikrofal
- naczynie do gotowania na parze

Wymiary w mm (SxWxG): 595 x 454,2 x 570
Front: stal nierdzewna



NQ50K3530BG

GRAFITOWA STAL

■ Główne cechy

- Speed Oven - 2 w1: piekarnik i mikrofalą
- termoobiegi
- duża pojemność 50 l
- moc mikrofal 800 W
- 20 programów **Auto Menu**
- 6 trybów pieczenia, 5 trybów rozmrażania
- czyszczenie parowe
- sterowanie elektroniczne
- niebieski wyświetlacz LED
- funkcja podtrzymywania ciepła
- timer i zegar kuchenny
- blokada dostępu

■ Akcesoria

- 1 blacha do pieczenia
- 1 ruszt
- taca ceramiczna do mikrofal
- naczynie do gotowania na parze

Wymiary w mm (SxWxG): 595 x 454,2 x 570
Front: grafitowa stal



NQ50K3530BB

GRAND ARCHE

■ Główne cechy

- Speed Oven - 2 w1: piekarnik i mikrofalą
- termoobiegi
- duża pojemność 50 l
- moc mikrofal 800 W
- 20 programów **Auto Menu**
- 6 trybów pieczenia, 5 trybów rozmrażania
- czyszczenie parowe
- sterowanie elektroniczne
- niebieski wyświetlacz LED
- funkcja podtrzymywania ciepła
- timer i zegar kuchenny
- blokada dostępu

■ Akcesoria

- 1 blacha do pieczenia
- 1 ruszt
- taca ceramiczna do mikrofal
- naczynie do gotowania na parze

Wymiary w mm (SxWxG): 595 x 454,2 x 570
Front: czarny



SZUFLADA PODGRZEWAJĄCA

Dopasowana do kompaktowego piekarnika, utrzymuje potrawy do momentu podania posiłku w idealnej temperaturze.



NL20J7100WB

■ Główne cechy

- zakres temperatur 30-80°C
- program rozmrażania
- program dojrzewania ciasta drożdżowego
- program podgrzewania naczyń
- program podtrzymywania ciepła
- prowadnice teleskopowe
- maksymalny udźwig 25 kg

Wymiary w mm (SxWxG): 595 x 140 x 535

Pasuje do modeli:

NQ50J9530BS
NQ50J5530BS
NQ50J3530BS
NQ50K5130BS
NQ50K3130BS



NL20F7100WB

■ Główne cechy

- zakres temperatur 30-80°C
- program rozmrażania
- program dojrzewania ciasta drożdżowego
- program podgrzewania naczyń
- program podtrzymywania ciepła
- prowadnice teleskopowe
- maksymalny udźwig 25 kg

Wymiary w mm (SxWxG): 595 x 140 x 535

Pasuje do modelu:

NQ50H5533KS





Kuchenki mikrofalowe do zabudowy

Kuchenki mikrofalowe w zabudowie to gwarancja wydajności i dobrego stylu w Twojej kuchni. Szybko przygotujesz w nich zdrowe i chrupiące potrawy dzięki wielu innowacyjnym funkcjom, takim jak: opiekanie na chrupko, gotowanie na parze, szybkie rozmrażanie czy oszczędzanie energii w trybie eko. Emalia ceramiczna pomaga zachować higieniczną czystość, a przy tym elegancko wygląda w każdym wnętrzu. Jest też niezwykle trwała, o wiele odporniejsza na zarysowania niż np. stal nierdzewna, standardowo stosowana w kuchenkach mikrofalowych.

Kuchenki mikrofalowe



INTELIŻENTNY CZUJNIK WILGOTNOŚCI

Wystarczy nacisnąć przycisk, a inteligentny czujnik sprawdzi poziom wilgotności we wnętrzu mikrofal. Czas i tryb gotowania zostaną automatycznie do niego dostosowane, tak by posiłek był idealnie przygotowany.

FUNKCJA PRZYPIEKANIA

Idealną teksturę i piękny kolor przypieczonej potrawy uzyskasz dzięki funkcji przypiekania. Na ostatnie 30 sekund cyklu podgrzewania dania włącza się grzałka grilla, dzięki której jedzenie staje się złociste i chrupkie.



FUNKCJA SZYBKIEGO ROZMRAŻANIA

Rozmrażanie bywa czasochłonne. W dodatku rozmrożone potrawy często są w jednym miejscu rozmrożone, a w innym – jeszcze zupełnie twarde. Kuchenka mikrofalowa Samsung rozwiązuje te problemy. Z jej pomocą rozmroziłeś jedzenie szybko i równomiernie, zyskując w ten sposób świeżość sprzed zamrożenia.



OPIEKANIE NA CHRUPKO

Dzięki Crusty Plate przygotujesz przepyszne i chrupiące dania. Mrożone lub odgrzewane potrawy, takie jak pizza, tarta czy nuggetsy z kurczaka, będą zarumienione z wierzchu i równomiernie wypieczone wewnątrz. Możesz również piec i smażyć bez używania oleju.



EMALIA CERAMICZNA

Zapomnij o szorowaniu i porysowanych powierzchniach. Ceramiczne wnętrze kuchenki mikrofalowej Samsung jest gładkie i łatwe do utrzymania w czystości. W przeciwieństwie do stali nierdzewnej nie odbarwia się wraz z upływem czasu. Komora ceramiczna jest również naturalną barierą dla namnażających się bakterii. Wystarczy przetrzeć ją wilgotną szmatką, by zachować higieniczną czystość.



GOTOWANIE NA PARZE

Gotowanie na parze to wyjątkowa funkcja w kuchenke mikrofalowej. Dzięki niej szybko przygotujesz zdrowe, pełne wartości odżywczych potrawy. Musisz tylko wybrać rodzaj jedzenia i jego rozmiar, a mikrofała automatycznie ustali optymalny czas podgrzewania.



CZYSZCZENIE PARĄ

Aby skutecznie wyczyścić kuchenkę mikrofalową w środku, wystarczy włączyć wodę i wybrać funkcję czyszczenia parą, a urządzenie samo wykona całą pracę. Podgrzana woda zamieni się w parę, która następnie rozpuści cząsteczki żywności. Te z łatwością usuniesz za pomocą ściereczki.



NQ50K5137KB

CZARNE SZKŁO

! Główne cechy

- duża pojemność 50 l
- niebieski wyświetlacz LED
- sterowanie dotykowe
- moc mikrofal 900 W
- 6 stopni mocy mikrofal
- 15 programów Auto Cook
- funkcja rozmrażania - 5 programów automatycznych
- czyszczenie parą Steam Clean
- blokada dostępu
- wnętrze z emalii ceramicznej

Wymiary w mm (SxWxG): 595 x 455 x 570

Front: czarne szkło



NQ50K5130BS

STEP BY STEP

! Główne cechy

- duża pojemność 50 l
- niebieski wyświetlacz LED
- sterowanie elektroniczne
- moc mikrofal 900 W
- 6 stopni mocy mikrofal
- 15 programów Auto Cook
- funkcja rozmrażania - 5 programów automatycznych
- czyszczenie parą Steam Clean
- blokada dostępu
- wnętrze z emalii ceramicznej

Wymiary w mm (SxWxG): 595 x 455 x 570

Front: stal nierdzewna + czarne szkło



NQ50K3130BS

STAL SZLACHETNA

! Główne cechy

- duża pojemność 50 l
- niebieski wyświetlacz LED
- sterowanie elektroniczne
- moc mikrofal 900 W
- 6 stopni mocy mikrofal
- 15 programów Auto Cook
- funkcja rozmrażania - 5 programów automatycznych
- czyszczenie parą Steam Clean
- blokada dostępu
- wnętrze z emalii ceramicznej

Wymiary w mm (SxWxG): 595 x 455 x 570

Front: stal nierdzewna



NQ50K3130BB

GRAND ARCHE

■ Główne cechy

- duża pojemność 50 l
- niebieski wyświetlacz LED
- sterowanie elektroniczne
- moc mikrofal 900 W
- 6 stopni mocy mikrofal
- 15 programów Auto Cook
- funkcja rozmrażania - 5 programów automatycznych
- **czyszczenie parą Steam Clean**
- blokada dostępu
- **wnętrze z emalii ceramicznej**

Wymiary w mm (SxWxG): 595 x 455 x 570

Front: czarny



NQ50K3130BG

GRAFITOWA STAL

■ Główne cechy

- duża pojemność 50 l
- niebieski wyświetlacz LED
- sterowanie elektroniczne
- moc mikrofal 900 W
- 6 stopni mocy mikrofal
- 15 programów Auto Cook
- funkcja rozmrażania - 5 programów automatycznych
- **czyszczenie parą Steam Clean**
- blokada dostępu
- **wnętrze z emalii ceramicznej**

Wymiary w mm (SxWxG): 595 x 455 x 570

Front: grafitowa stal



MG22M8074AT

■ Główne cechy

- pojemność 22 l
- niebieski wyświetlacz LED
- sterowanie elektroniczne
- moc mikrofal 850 W
- **moc grilla 1100 W**
- 6 stopni mocy mikrofal
- 3 stopnie mocy trybu kombinowanego
- **funkcja gotowania sensorowego** - 7 programów automatycznych
- 29 programów Auto Cook i Auto Reheat
- funkcja rozmrażania - 5 programów automatycznych
- **przypiekanie potraw**
- podtrzymywanie ciepła potraw
- blokada dostępu
- **wnętrze z emalii ceramicznej**

Wymiary w mm (SxWxG): 595 x 380 x 320

Front: stal nierdzewna + czarne szkło



MG22M8054AK

■ Główne cechy

- pojemność 22 l
- niebieski wyświetlacz LED
- sterowanie elektroniczne
- moc mikrofal 850 W
- **moc grilla 1100 W**
- 6 stopni mocy mikrofal
- 3 stopnie mocy trybu kombinowanego
- 29 programów Auto Cook i Auto Reheat
- funkcja rozmrażania - 5 programów automatycznych
- **przypiekanie potraw**
- podtrzymywanie ciepła potraw
- blokada dostępu
- **wnętrze z emalii ceramicznej**

Wymiary w mm (SxWxG): 595 x 380 x 320

Front: czarny



MS22M8054AK

■ Główne cechy

- pojemność 22 l
- niebieski wyświetlacz LED
- sterowanie elektroniczne
- moc mikrofal 850 W
- 6 stopni mocy mikrofal
- 25 programów Auto Cook i Auto Reheat
- funkcja rozmrażania - 5 programów automatycznych
- podtrzymywanie ciepła potraw
- blokada dostępu
- **wnętrze z emalii ceramicznej**

Wymiary w mm (SxWxG): 595 x 380 x 320

Front: czarny



FG87SUST

■ Główne cechy

- pojemność 23 l
- niebieski wyświetlacz LED
- sterowanie elektroniczne
- moc mikrofal 800 W
- **moc grilla 1100 W**
- 6 stopni mocy mikrofal
- 1 stopień mocy grilla
- 3 stopnie mocy trybu kombinowanego
- 4 programy Auto Cook
- funkcja podgrzewania - 4 programy automatyczne
- funkcja rozmrażania - 4 programy automatyczne
- **pieczenie na chrupko przy użyciu talerza Crusty** - 4 programy automatyczne
- **czyszczenie parą Steam Clean**
- blokada dostępu
- **wnętrze z emalii ceramicznej**

Wymiary w mm (SxWxG): 595 x 380 x 360

Front: stal nierdzewna



FG87SUB

■ Główne cechy

- pojemność 23 l
- niebieski wyświetlacz LED
- sterowanie elektroniczne
- moc mikrofal 800 W
- **moc grilla 1100 W**
- 6 stopni mocy mikrofal
- 1 stopień mocy grilla
- 3 stopnie mocy trybu kombinowanego
- 4 programy Auto Cook
- funkcja podgrzewania - 4 programy automatyczne
- funkcja rozmrażania - 4 programy automatyczne
- **pieczenie na chrupko przy użyciu talerza Crusty** - 4 programy automatyczne
- **czyszczenie parą Steam Clean**
- blokada dostępu
- **wnętrze z emalii ceramicznej**

Wymiary w mm (SxWxG): 595 x 380 x 360
Front: czarny



FW87SUST

■ Główne cechy

- pojemność 23 l
- niebieski wyświetlacz LED
- sterowanie elektroniczne
- moc mikrofal 800 W
- 6 stopni mocy mikrofal
- funkcja podgrzewania - 3 programy automatyczne
- **gotowanie na parze** - 4 programy automatyczne
- funkcja rozmrażania - 3 programy automatyczne
- blokada dostępu
- **wnętrze z emalii ceramicznej**
- naczynie do gotowania na parze

Wymiary w mm (SxWxG): 595 x 380 x 360
Front: stal nierdzewna



FW87SUB

■ Główne cechy

- pojemność 23 l
- niebieski wyświetlacz LED
- sterowanie elektroniczne
- moc mikrofal 800 W
- 6 stopni mocy mikrofal
- funkcja podgrzewania - 3 programy automatyczne
- **gotowanie na parze** - 4 programy automatyczne
- funkcja rozmrażania - 3 programy automatyczne
- blokada dostępu
- **wnętrze z emalii ceramicznej**
- naczynie do gotowania na parze

Wymiary w mm (SxWxG): 595 x 380 x 360
Front: czarny



Płyty grzewcze

Gotuj, jak chcesz, na czym chcesz. Niezależnie od tego, który rodzaj wybierzesz, płyty grzewcze Samsung są efektywne, bezpieczne i wygodne. Gazowe to klasyki z silnym płomieniem o prostej obsłudze. Ceramiczne – pasują do każdej kuchni i nie tylko szybko grzeją, ale również są łatwe w czyszczeniu. Płyty indukcyjne zapewniają natychmiastowe grzanie, intuicyjną obsługę oraz są wyposażone w najnowsze technologie.





Virtual Flame™

Radość z większej precyzji gotowania

W tradycyjnych płytach indukcyjnych trudno jest stwierdzić, szczególnie patrząc z odległości, czy dane pole jest włączone i z jaką mocą pracuje. Dzięki technologii Virtual Flame™ wbudowane w płytę diody LED emitują światło przypominające płomień, który jest wyświetlany na ścianie garnka i dostosowuje się do wybranej mocy, zmieniając swoją wysokość i barwę. Wystarczy jedno spojrzenie, żeby wiedzieć, z jaką mocą pracuje dane pole. W ten sposób kontrola pracy płyty stała się wyjątkowo intuicyjna!



Płyty grzewcze

PŁYTY INDUKCYJNE



STREFA FLEX ZONE

Flex Zone to strefa przeznaczona do gotowania wielu dań naraz. Jest szeroka i wystarczająco duża, by pomieścić garnki i patelnie o różnych kształtach i rozmiarach oraz inne duże, niestandardowe naczynia.



FUNKCJA PAUZY

Przycisk pauzy zwiększa wygodę, umożliwiając chwilowe włączenie niższej mocy grzewczej dla wszystkich stref. Ponowne dotknięcie przycisku przywraca pierwotnie ustawioną moc grzania.



SZYBKIE GRZANIE

Funkcja szybkiego grzania ogranicza czynności i czas potrzebne do rozpoczęcia gotowania poprzez natychmiastowe zapewnienie maksymalnego poziomu mocy, który w razie potrzeby można następnie stopniowo zmniejszać.

PŁYTY CERAMICZNE



ŁATWE CZYSZCZENIE

Teraz nie musisz przejmować się plamami z przypalonego tłuszczu czy sosu. Nawet po najbardziej intensywnym gotowaniu wystarczy przetrzeć płytę ściereczką, aby znów była czysta.



WSKAŹNIK CIEPŁA RESZTKOWEGO

Dwustopniowy wskaźnik ciepła resztkowego pozwoli Ci efektywniej wykorzystać możliwości płyty. Jeśli temperatura pola wynosi ponad 55°C, pojawi się litera „h”; jeśli powyżej 70°C, pojawi się „H”. Wskaźnik wyłączy się, gdy płyta ostygnie.



AUTOMATYCZNE BEZPIECZEŃSTWO

Funkcja wyłącznika bezpieczeństwa gwarantuje wyłączenie płyty dokładnie wtedy, gdy sobie tego życzysz. Urządzenie wyposażone jest również w specjalną blokadę zabezpieczającą przed włączeniem pól grzewczych przez dzieci, która ochroni je przed oparzeniem.



FUNKCJA PODTRZYMYWANIA CIEPŁA

Przycisk Keep Warm przydaje się, kiedy przygotowujesz kilka potraw i chcesz utrzymać ciepło jednej z nich do czasu, aż pozostałe dania również będą gotowe. Utrzymywane w idealnej temperaturze danie nie rozgotuje się i będzie smakowało jak dopiero co przyrządzone.



MAGNETYCZNE POKRĘTŁO

Ruchome magnetyczne pokrętło pozwala łatwiej i precyzyjniej sterować mocą każdego pola grzewczego. Można je też zdjąć, aby lepiej wyczyścić całą powierzchnię.



STEROWANIE TYPU SLIDER

Szeroki i intuicyjny panel sterowania typu slider ułatwi Ci uzyskanie idealnej temperatury gotowania. Wystarczy, że przejedziesz po nim palcem, by natychmiast ustawić pożądaną moc pola grzewczego.

PŁYTY GAZOWE



POTRÓJNA KORONA

Palnik gazowy z potrójną koroną ułatwia perfekcyjne przyrządzenie każdej potrawy. Duża ilość natychmiast dostępnej energii cieplnej sprawia, że idealnie nadaje się on do gotowania w woku, na dużej patelni lub do szybkiego smażenia na sposób chiński.



WYTRZYMAŁE RUSZTY

Płyta gazowa Samsung została wyposażona w ruszty, które umożliwiają łatwe i bezpieczne przesuwanie naczyń w jej obrębie. Możesz przesuwać nawet najcięższe garnki i patelnie bez konieczności ich podnoszenia. Ponadto czytelne wskaźniki informują o tym, czy garnek został odpowiednio ustawiony na środku palnika, tak aby zapewnić optymalną dystrybucję ciepła.



BEZPIECZEŃSTWO

System automatycznego odłączania dopływu gazu wyłącza palnik w przypadku zdmuchnięcia lub zalania płomienia, uniemożliwiając swobodne ulatnianie się gazu.

PŁYTY INDUKCYJNE

Płyta indukcyjna Samsung to prosty i skuteczny sposób na szybkie przygotowanie posiłku. Płyta jest łatwa w czyszczeniu, podgrzewa potrawę wyjątkowo szybko, a panel sterowania jest intuicyjny w obsłudze.



NZ84J9770EK

■ Główne cechy

- Virtual Flame™ - wirtualny płomień
- łączona strefa Flex Zone
- 2 pola okrągłe + łączona strefa Flex Zone
- 15 poziomów mocy
- sterowanie dotykowe + magnetyczne pokrętko
- moc całkowita 7 kW
- funkcja Booster
- funkcja podtrzymywania ciepła
- funkcja pauzy
- dwustopniowy wskaźnik ciepła resztkowego
- timer
- blokada dostępu
- płyta bezramkowa z 3 ściętymi brzegami

Wymiary w mm (SxWxG): 800 x 56 x 520

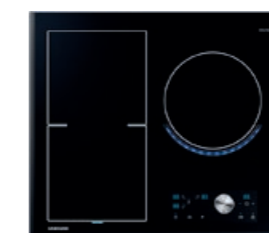

NZ63J9770EK

■ Główne cechy

- Virtual Flame™ - wirtualny płomień
- łączona strefa Flex Zone
- 1 pole okrągłe + łączona strefa Flex Zone
- 15 poziomów mocy
- sterowanie dotykowe + magnetyczne pokrętko
- moc całkowita 6,8 kW
- funkcja Booster
- funkcja podtrzymywania ciepła
- funkcja pauzy
- dwustopniowy wskaźnik ciepła resztkowego
- timer
- blokada dostępu
- płyta bezramkowa z 3 ściętymi brzegami

Wymiary w mm (SxWxG): 600 x 56 x 520



NZ64K7757BK

■ Główne cechy

- łączona strefa Flex Zone
- 2 pola okrągłe + łączona strefa Flex Zone
- 15 poziomów mocy
- sterowanie dotykowe typu slider
- moc całkowita 7,2 kW
- funkcja Booster
- funkcja podtrzymywania ciepła
- funkcja pauzy
- dwustopniowy wskaźnik ciepła resztkowego
- timer
- blokada dostępu
- płyta bezramkowa z ściętym frontem

Wymiary w mm (SxWxG): 600 x 56 x 520



NZ64K5747BK

■ Główne cechy

- łączona strefa **Flex Zone**
- 2 pola okrągłe + łączona strefa Flex Zone
- 15 poziomów mocy
- sterowanie dotykowe typu **slider**
- moc całkowita 7,2 kW
- **funkcja Booster**
- funkcja podtrzymywania ciepła
- **funkcja pauzy**
- dwustopniowy wskaźnik ciepła resztkowego
- timer
- blokada dostępu
- płyta bezramkowa ze ściętym frontem

Wymiary w mm (SxWxG): 600 x 56 x 520



NZ64H57477K

■ Główne cechy

- łączona strefa **Flex Zone**
- 2 pola okrągłe + łączona strefa Flex Zone
- 15 poziomów mocy
- sterowanie dotykowe typu **slider**
- moc całkowita 7,2 kW
- **funkcja Booster**
- funkcja podtrzymywania ciepła
- **funkcja pauzy**
- wskaźnik ciepła resztkowego
- timer
- blokada dostępu
- płyta z 2 stalowymi listwami bocznymi

Wymiary w mm (SxWxG): 600 x 56 x 520



NZ64H57479K

■ Główne cechy

- łączona strefa **Flex Zone**
- 2 pola okrągłe + łączona strefa Flex Zone
- 15 poziomów mocy
- sterowanie dotykowe typu **slider**
- moc całkowita 7,2 kW
- **funkcja Booster**
- funkcja podtrzymywania ciepła
- **funkcja pauzy**
- wskaźnik ciepła resztkowego
- timer
- blokada dostępu
- płyta bezramkowa z 3 ściętymi brzegami

Wymiary w mm (SxWxG): 600 x 56 x 520



NZ64H37070K

■ Główne cechy

- 4 pola okrągłe
- 9 poziomów mocy
- sterowanie dotykowe typu **slider**
- moc całkowita 7,2 kW
- **funkcja Booster**
- wskaźnik ciepła resztkowego
- timer
- blokada dostępu
- płyta bezramkowa z prostymi brzegami

Wymiary w mm (SxWxG): 595 x 56 x 520



NZ64H37075K

■ Główne cechy

- 4 pola okrągłe
- 9 poziomów mocy
- sterowanie dotykowe typu **slider**
- moc całkowita 7,2 kW
- **funkcja Booster**
- wskaźnik ciepła resztkowego
- timer
- blokada dostępu
- płyta ze stalową ramką

Wymiary w mm (SxWxG): 595 x 56 x 520



NZ64F3NM1AB

■ Główne cechy

- 4 pola okrągłe
- 9 poziomów mocy
- sterowanie dotykowe
- moc całkowita 7,2 kW
- **funkcja Booster**
- wskaźnik ciepła resztkowego
- timer
- blokada dostępu
- płyta bezramkowa z prostymi brzegami

Wymiary w mm (SxWxG): 590 x 57 x 520

PŁYTY CERAMICZNE

Ceramiczne płyty kuchenne Samsung stanowią estetyczny dodatek do Twojej kuchni. Szybko rozgrzewające się pola grzewcze o dużej mocy, sterowanie dotykowe oraz obszerna i łatwa do utrzymania w czystości powierzchnia zwiększają komfort ich użytkowania.



CTR164NC01

! Główne cechy

- 2 pola pojedyncze, 1 pole podwójne, 1 pole owalne
- 9 poziomów mocy
- sterowanie dotykowe typu slider
- moc całkowita 7 kW
- wskaźnik ciepła resztkowego
- timer
- blokada dostępu
- płyta ze ściętymi brzegami

Wymiary w mm (SxWxG): 575 x 52,6 x 505



PŁYTY GAZOWE

Kuchenne płyty gazowe Samsung wyznaczają nowe granice stylu. Ich parametry są imponujące: mocne palniki, łatwe sterowanie i zaawansowane funkcje bezpieczeństwa sprawiają, że gotowanie staje się prawdziwą przyjemnością.



NA75J3030AS

■ Główne cechy

- 5 palników
- ruszty żeliwne trzyczęściowe
- moc całkowita 11,8 kW
- nakładka na wok
- palnik z potrójną koroną
- zapalarka w pokrętło
- zabezpieczenie przeciwwypływowe gazu
- wykończenie w stali nierdzewnej

Wymiary w mm (SxWxG): 750 x 98 x 510



NA64H3040AS

■ Główne cechy

- 4 palniki
- ruszty żeliwne czteroczęściowe
- moc całkowita 10,3 kW
- nakładka na wok
- palnik z potrójną koroną
- zapalarka w pokrętło
- wskaźnik centralnego ustawienia garnka
- zabezpieczenie przeciwwypływowe gazu
- wykończenie w stali nierdzewnej

Wymiary w mm (SxWxG): 600 x 50 x 520



NA64H3030AS

■ Główne cechy

- 4 palniki
- ruszty żeliwne czteroczęściowe
- moc całkowita 10,1 kW
- nakładka na wok
- palnik z potrójną koroną
- zapalarka w pokrętło
- wskaźnik centralnego ustawienia garnka
- zabezpieczenie przeciwwypływowe gazu
- wykończenie w stali nierdzewnej

Wymiary w mm (SxWxG): 600 x 50 x 520



NA64H3010AS

■ Główne cechy

- 4 palniki
- ruszty żeliwne czteroczęściowe
- moc całkowita 9,6 kW
- zapalarka w pokrętło
- wskaźnik centralnego ustawienia garnka
- zabezpieczenie przeciwwypływowe gazu
- wykończenie w stali nierdzewnej

Wymiary w mm (SxWxG): 600 x 50 x 520



NA64H3010BS

■ Główne cechy

- 4 palniki
- ruszty żeliwne trzyczęściowe
- moc całkowita 9,6 kW
- zapalarka w pokrętło
- wskaźnik centralnego ustawienia garnka
- zabezpieczenie przeciwwypływowe gazu
- wykończenie w stali nierdzewnej

Wymiary w mm (SxWxG): 600 x 50 x 520



NA64H3030AK

■ Główne cechy

- 4 palniki
- ruszty żeliwne czteroczęściowe
- moc całkowita 8,8 kW
- nakładka na wok
- palnik z potrójną koroną
- zapalarka w pokrętło
- wskaźnik centralnego ustawienia garnka
- zabezpieczenie przeciwwypływowe gazu
- wykończenie w czarnym szkle

Wymiary w mm (SxWxG): 600 x 50 x 520



NA64H3010AK

■ Główne cechy

- 4 palniki
- ruszty żeliwne czteroczęściowe
- moc całkowita 8,3 kW
- nakładka na wok
- zapalarka w pokrętło
- wskaźnik centralnego ustawienia garnka
- zabezpieczenie przeciwwypływowemu gazu
- wykończenie w czarnym szkle

Wymiary w mm (SxWxG): 600 x 50 x 520



NA64H3000AK

■ Główne cechy

- 4 palniki
- ruszty żeliwne czteroczęściowe
- moc całkowita 8 kW
- zapalarka w pokrętło
- wskaźnik centralnego ustawienia garnka
- zabezpieczenie przeciwwypływowemu gazu
- wykończenie w czarnym szkle

Wymiary w mm (SxWxG): 600 x 50 x 520



NA64H3030BK

■ Główne cechy

- 4 palniki
- ruszty żeliwne trzyczęściowe
- moc całkowita 8,8 kW
- nakładka na wok
- palnik z potrójną koroną
- zapalarka w pokrętło
- wskaźnik centralnego ustawienia garnka
- zabezpieczenie przeciwwypływowemu gazu
- wykończenie w czarnym szkle

Wymiary w mm (SxWxG): 600 x 50 x 520





Okapy

Okapy Samsung to niezwykle wygodne urządzenia kuchenne. Dzięki wysokiej mocy ssącej i regulowanej prędkości szybko, cicho i skutecznie usuwają parę, zapachy, a nawet dym. Filtry powietrza eliminują nieprzyjemne zapachy, dzięki czemu powietrze w kuchni zawsze pozostaje świeże.



Wysoka wydajność

Czyste powietrze w kuchni

Dobrze działająca wentylacja jest niezbędna do zachowania komfortowych warunków do gotowania. System wentylacyjny okapów Samsung ma wysoką wydajność, jest cichy, a dzięki funkcji Booster szybko odświeża powietrze. Jego siła ssąca wynosi 729 m³/h i sprawia, że para, zapachy oraz dym błyskawicznie znikają z kuchni.



Okapy



STEROWANIE ZBLIŻENIOWE

Okap Samsung wyposażono w specjalnie zaprojektowany czujnik podczerwieni, by umożliwić pełną kontrolę nad urządzeniem bez jego dotykania. Wystarczy proste gesty, by włączyć i wyłączyć okap, a także kontrolować jego moc. Bez smug i tłustych plam pozostawianych na jego obudowie.



NOWOCZESNY DESIGN

Okapy Samsung uzupełnią stylowy wygląd Twojej kuchni dzięki wykończeniu w stali nierdzewnej, czarnym szkle lub grafitowej stali. Dodatkowo ich wzornictwo harmonizuje z innymi produktami Samsung, tworząc spójną linię designu.



ALUMINIOWY FILTR

Wytrzymały filtr aluminiowy chroni wentylator okapu przed nadmierną eksploatacją i wydłuża trwałość jego silnika. Wyłapuje kurz i tłuszcz, nie dopuszczając do zatkania silnika lub zatrzymania przepływu powietrza. Jest również wyjątkowo wygodny w użyciu – można myć go w zmywarce.



OŚWIETLENIE LED

Jasne lampki LED okapu Samsung równomiernie oświetlają płytę, więc dokładnie widzisz zawartość każdego naczynia. Są także wyjątkowo energooszczędne i wytrzymałe, dzięki czemu oszczędzasz nie tylko na rachunkach za prąd, ale również na kosztach wymiany żarówek.



DOTYKOWY WYŚWIETLACZ

Zintegrowany dotykowy wyświetlacz z jasnym panelem LCD jest wyjątkowo prosty w obsłudze. Jego panel ma taką samą czułość jak ekran smartfona, wystarczy więc lekki dotyk, by zmienić ustawienia.



NK86NOV9MSR 90 CM

OKAP SKOŚNY

■ Główne cechy

- wydajność 700 m³/h
- 4 prędkości
- funkcja Booster
- timer
- sterowanie zbliżeniowe
- filtr aluminiowy
- filtr węglowy
- oświetlenie 1 x 4 W LED
- poziom głośności 61 dB (A)

■ Dane techniczne

Waga (kg): 31
Wymiary w mm (WxSxG):
900 x min. 1028 ~ max. 1490 x 490



NK36M7070VB 90 CM

NK24M7070VB 60 CM

OKAP SKOŚNY

■ Główne cechy

- wydajność 729 m³/h
- klasa energetyczna B
- 3 prędkości
- funkcja Booster
- timer
- sterowanie dotykowe
- wyświetlacz niebieski LED
- filtr aluminiowy
- oświetlenie 2 x 3 W LED
- poziom głośności 70 dB (A)

■ Dane techniczne

NK36M7070VB
Waga (kg): 22,7
Wykończenie: czarne szkło
Wymiary mm (WxSxG):
min. 1035 ~ max. 1465 x 900 x 137

NK24M7070VB
Waga (kg): 18,4
Wykończenie: czarne szkło
Wymiary w mm (WxSxG):
min. 1035 ~ max. 1465 x 600 x 137



NK36M7070VS 90 CM

NK24M7070VS 60 CM

OKAP SKOŚNY

■ Główne cechy

- wydajność 729 m³/h
- klasa energetyczna B
- 3 prędkości
- funkcja Booster
- timer
- sterowanie dotykowe
- wyświetlacz niebieski LED
- filtr aluminiowy
- oświetlenie 2 x 3 W LED
- poziom głośności 70 dB (A)

■ Dane techniczne

NK36M7070VS
Waga (kg): 22,7
Wykończenie: stal nierdzewna
Wymiary mm (WxSxG):
min. 1035 ~ max. 1465 x 900 x 137

NK24M7070VS
Waga (kg): 18,4
Wykończenie: stal nierdzewna
Wymiary w mm (WxSxG):
min. 1035 ~ max. 1465 x 600 x 137



NK36M5070BG 90 CM

NK24M5070BG 60 CM

OKAP KOMINOWY**■ Główne cechy**

- wydajność 668 m³/h
- klasa energetyczna B
- 3 prędkości
- funkcja Booster
- timer
- sterowanie dotykowe
- wyświetlacz niebieski LED
- 3 filtry aluminiowe / 2 filtry aluminiowe
- oświetlenie 2 x 3 W LED
- poziom głośności 70 dB(A)

■ Dane techniczne

NK36M5070BG

Waga (kg): 14

Wykończenie: grafitowa stal + front z czarnego szkła

Wymiary mm (WxSxG):

min. 619 ~ max. 1133 x 900 x 467

NK24M5070BG

Waga (kg): 12,5

Wykończenie: grafitowa stal + front z czarnego szkła

Wymiary w mm (WxSxG):

min. 619 ~ max. 1133 x 600 x 467



NK36M5070BS 90 CM

NK24M5070BS 60 CM

OKAP KOMINOWY**■ Główne cechy**

- wydajność 668 m³/h
- klasa energetyczna B
- 3 prędkości
- funkcja Booster
- timer
- sterowanie dotykowe
- wyświetlacz niebieski LED
- 3 filtry aluminiowe / 2 filtry aluminiowe
- oświetlenie 2 x 3 W LED
- poziom głośności 70 dB (A)

■ Dane techniczne

NK36M5070BS

Waga (kg): 14

Wykończenie: stal nierdzewna + front z czarnego szkła

Wymiary mm (WxSxG):

min. 619 ~ max. 1133 x 900 x 467

NK24M5070BS

Waga (kg): 12,5

Wykończenie: stal nierdzewna + front z czarnego szkła

Wymiary w mm (WxSxG):

min. 619 ~ max. 1133 x 600 x 467



NK36M5070FS 90 CM

NK24M5070FS 60 CM

OKAP KOMINOWY**■ Główne cechy**

- wydajność 670 m³/h
- klasa energetyczna B
- 3 prędkości
- funkcja Booster
- timer
- sterowanie dotykowe
- wyświetlacz niebieski LED
- filtr aluminiowy
- oświetlenie 2 x 3 W LED
- poziom głośności 69 dB (A)

■ Dane techniczne

NK36M5070FS

Waga (kg): 15,3

Wykończenie:

stal nierdzewna + szkło

Wymiary mm (WxSxG):

min. 600 ~ max. 1100 x 900 x 450

NK24M5070FS

Waga (kg): 13,6

Wykończenie: stal nierdzewna + szkło

Wymiary w mm (WxSxG):

min. 600 ~ max. 1100 x 600 x 450



NK36M5060SS 90 CM

OKAP KOMINOWY**■ Główne cechy**

- wydajność 668 m³/h
- klasa energetyczna B
- 3 prędkości
- funkcja Booster
- timer
- sterowanie dotykowe
- wyświetlacz niebieski LED
- 3 filtry aluminiowe
- oświetlenie 2 x 3 W LED
- poziom głośności 70 dB (A)

■ Dane techniczne

Waga (kg): 14

Wykończenie: stal nierdzewna

Wymiary w mm (WxSxG):

min. 619 ~ max. 1133 x 900 x 467



NK24M1030IS 60 CM

OKAP PODSZAFKOWY**■ Główne cechy**

- wydajność 384 m³/h
- klasa energetyczna C
- 3 prędkości
- sterowanie przyciskami
- 2 filtry aluminiowe
- oświetlenie 2 x 3 W LED
- poziom głośności 70 dB (A)

■ Dane techniczne

Wykończenie: stal nierdzewna

Wymiary w mm (WxSxG):

180 x 600 x 280



HB6247SX 60 CM

OKAP PODSZAFKOWY**■ Główne cechy**

- wydajność 379 m³/h
- 3 prędkości
- sterowanie przyciskami
- 2 filtry aluminiowe
- oświetlenie 2 x 20 W
- poziom głośności 47 dB (A)

■ Dane techniczne

Wykończenie: stal nierdzewna

Wymiary w mm (WxSxG):

min. 290 ~ max. 440 x 600 x 260

Zmywarki

Przełomowa technologia WaterWall™ zapewnia niezwykłą skuteczność mycia. Zamiast tradycyjnych dyszy obrotowych zmywarka Samsung wyposażona jest w listwę, która generuje ścianę wody, docierającą w każde miejsce urządzenia. Dzięki temu nawet najbardziej zabrudzone naczynia są dokładnie umyte. Dodatkowo zmywarki Samsung są pojemne, energooszczędne oraz ciche.





Technologia WaterWall™

Rewolucyjne mycie,
profesjonalna czystość

W przeciwieństwie do trakcyjnych zmywarek z dyszami obrotowymi w urządzeniach Samsung zastosowano listwę natryskową, która tworzy potężną ścianę wody. Dzięki temu rozwiązaniu woda dociera do każdego zakamarka zmywarki, a wysokie ciśnienie skutecznie usuwa zabrudzenia nawet z trudniej dostępnych naczyń.



Częściowe
pokrycie przestrzeni

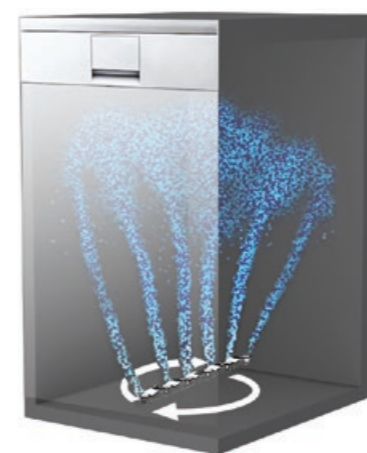

Zmywarka tradycyjna



Całkowite
pokrycie przestrzeni

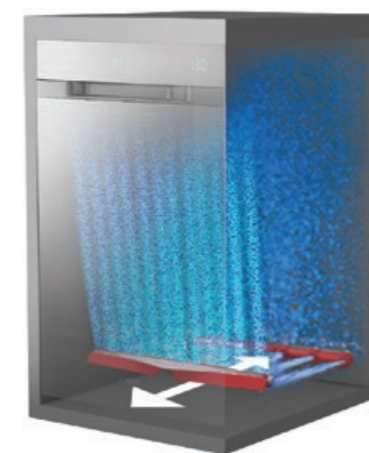

Zmywarka Samsung WaterWall™

Zmywarki



TECHNOLOGIA ZONE BOOSTER™

Funkcja Zone Booster™ dzieli dolny kosz na strefy o normalnej i intensywnej mocy, co pozwala myć mocno zabrudzone naczynia tuż obok delikatnej zastawy. Wystarczy wybrać strefę, w której temperatura wody i ciśnienie mają być zwiększone.



FUNKCJA SPEED BOOSTER

Speed Booster skraca czas potrzebny do zakończenia procesu zmywania. Funkcja ta przydaje się zarówno w codziennym użytkowaniu, jak i podczas domowych przyjęć. Czyste naczynia są dostępne szybciej, niezależnie od wybranego cyklu zmywania.



PROGRAM EKSPRESOWEGO MYCIA

Idealny do czyszczenia niewielkiej liczby lekko zabrudzonych naczyń, np. kubków, sztućców czy talerzy. Program zapewnia przejście przez cały cykl, od mycia do suszenia, w jedynie godzinę.



SZUFLADA NA SZTUĆCE

Specjalnie zaprojektowana, by zmieścić i wygodnie rozłożyć sztućce i pomoce do gotowania, takie jak łypatki, szpatułki i chochle o różnych kształtach i rozmiarach. Sztućce nie zajmują dodatkowej przestrzeni w dolnym koszu, dzięki czemu zmywarka ma większą pojemność na inne naczynia.



POŁOWA ZAŁADUNKU

Ze zmywarką Samsung możesz myć tyle, ile akurat potrzebujesz, i oszczędzać na rachunkach za prąd i wodę. Jeśli nie masz kompletu brudnych naczyń, po prostu włącz ekonomiczną funkcję połowy załadunku, a zmywarka ustawi dla niego optymalne funkcje mycia.



REGULACJA WYSOKOŚCI

Zmywanie wysokich garnków, dużych tac czy półmisek nie stanowi już problemu dzięki prostej regulacji wysokości zawieszenia górnego kosza.



PROGRAM AUTOMATYCZNY

Po rozpoczęciu zmywania czujnik kontroluje mętność wody, a tym samym ilość znajdujących się w niej cząstek jedzenia. Na tej podstawie zmywarka automatycznie reguluje czas zmywania, płukania i suszenia. Naczynia są zawsze doskonale umyte przy minimalnym zużyciu energii i wody.



FUNKCJA DEZYNFEKcji

Funkcja dezynfekcji sprawia, że woda w urządzeniu zostanie na kilka minut podgrzana do temperatury 70°C, by skutecznie wyeliminować wszystkie bakterie mogące zbierać się na naczyniach. Idealna czystość bez względu na wielkość zmywania.



ELASTYCZNA MATA FLEX TRAY™

Mata Flex Tray™ zwiększa wygodę użytkowania zmywarki Samsung. Uniwersalna, elastyczna i przenośna mata mocowana w szufladzie ułatwia wyjmowanie i mycie sztućców różnej wielkości.



AUTOMATYCZNE OTWIERANIE DRZWI

System automatycznego otwierania drzwi w zmywarkach Samsung gwarantuje, że po zakończeniu procesu płukania i suszenia drzwi uchylą się na około 10 cm, aby umożliwić odprowadzenie pary. Dzięki temu suszenie jest skuteczniejsze niż w konwencjonalnych zmywarkach.

ZMYWARKI DO ZABUDOWY



DW60J9960US

typ: do zabudowy z frontem ze stali nierdzewnej

■ Główne cechy

- szerokość 60 cm
- przełomowa technologia ściany wodnej **WaterWall™**
- **klasa energetyczna A++**
- pojemność - 14 kompletów naczyń
- zużycie wody 10,7 l
- 5 programów, w tym **Auto, Szybki i Eco**
- funkcja **Zone Booster™** – podzielenie dolnego kosza na dwie strefy intensywności
- **elastyczna mata Flex Tray™**
- **szuflada na sztućce**
- wyświetlacz wewnętrzny LED
- 1/2 załadunku
- funkcja dezynfekcji
- opóźniony start
- regulacja wysokości górnego kosza
- automatyczne otwieranie drzwi po zakończeniu cyklu mycia
- składane uchwyty pozwalające myć duże naczynia
- blokada dostępu
- oświetlenie wnętrza
- podświetlenie uchwyty
- zabezpieczenie przed zalaniem i wąż Aqua Stop
- poziom głośności 41 dB (A)

Wymiary w mm (SxWxG): 598 x 817 x 575

Front: stal nierdzewna



DW60J9970BB

typ: do pełnej zabudowy

■ Główne cechy

- szerokość 60 cm
- przełomowa technologia ściany wodnej **WaterWall™**
- **klasa energetyczna A++**
- pojemność - 14 kompletów naczyń
- zużycie wody 10,7 l
- 6 programów, w tym **Auto, Szybki i Eco**
- funkcja **Zone Booster™** – podzielenie dolnego kosza na dwie strefy intensywności
- funkcja Speed Booster
- **elastyczna mata Flex Tray™**
- **szuflada na sztućce**
- wyświetlacz wewnętrzny LED
- 1/2 załadunku
- funkcja dezynfekcji
- opóźniony start
- regulacja wysokości górnego kosza
- automatyczne otwieranie drzwi po zakończeniu cyklu mycia
- składane uchwyty pozwalające myć duże naczynia
- blokada dostępu
- oświetlenie wnętrza
- zabezpieczenie przed zalaniem i wąż Aqua Stop
- poziom głośności 41 dB (A)

Wymiary w mm (SxWxG): 598 x 817 x 555

Front do zabudowy



DW60K8550BB

typ: do pełnej zabudowy

■ Główne cechy

- szerokość 60 cm
- przełomowa technologia ściany wodnej **WaterWall™**
- **klasa energetyczna A++**
- pojemność - 14 kompletów naczyń
- zużycie wody 10,7 l
- 6 programów, w tym **Auto, Szybki i Eco**
- funkcja **Zone Booster™** – podzielenie dolnego kosza na dwie strefy intensywności
- **szuflada na sztućce**
- wyświetlacz wewnętrzny LED
- 1/2 załadunku
- funkcja dezynfekcji
- opóźniony start
- regulacja wysokości górnego kosza
- automatyczne otwieranie drzwi po zakończeniu cyklu mycia
- składane uchwyty pozwalające myć duże naczynia
- blokada dostępu
- zabezpieczenie przed zalaniem i wąż Aqua Stop
- poziom głośności 44 dB (A)

Wymiary w mm (SxWxG): 598 x 845 x 600

Front do zabudowy



DW60M6050BB

typ: do pełnej zabudowy

■ Główne cechy

- szerokość 60 cm
- **klasa energetyczna A++**
- pojemność - 14 kompletów naczyń
- zużycie wody 10,5 l
- 7 programów, w tym **Auto, Szybki i Eco**
- **szuflada na sztućce**
- wyświetlacz wewnętrzny LED
- 1/2 załadunku
- funkcja dezynfekcji
- opóźniony start
- regulacja wysokości górnego kosza
- składane uchwyty pozwalające myć duże naczynia
- blokada dostępu
- zabezpieczenie przed zalaniem i wąż Aqua Stop
- poziom głośności 44 dB (A)

Wymiary w mm (SxWxG): 598 x 845 x 600

Front do zabudowy



DW60M6050SS

typ: do zabudowy z odkrytym panelem

■ Główne cechy

- szerokość 60 cm
- **klasa energetyczna A++**
- pojemność - 14 kompletów naczyń
- zużycie wody 10,5 l
- 7 programów, w tym **Auto, Szybki i Eco**
- **szuflada na sztućce**
- wyświetlacz zewnętrzny LED
- 1/2 załadunku
- funkcja dezynfekcji
- opóźniony start
- regulacja wysokości górnego kosza
- składane uchwyty pozwalające myć duże naczynia
- blokada dostępu
- zabezpieczenie przed zalaniem i wąż Aqua Stop
- poziom głośności 44 dB (A)

Wymiary w mm (SxWxG): 598 x 845 x 600

Front do zabudowy / odkryty panel



DW60M6040BB

typ: do pełnej zabudowy

■ Główne cechy

- szerokość 60 cm
- **klasa energetyczna A++**
- pojemność - 13 kompletów naczyń
- zużycie wody 10,5 l
- 6 programów, w tym **Auto, Szybki i Eco**
- koszyk na sztućce
- wyświetlacz wewnętrzny LED
- 1/2 załadunku
- funkcja dezynfekcji
- opóźniony start
- regulacja wysokości górnego kosza
- składane uchwyty pozwalające myć duże naczynia
- blokada dostępu
- zabezpieczenie przed zalaniem i wąż Aqua Stop
- poziom głośności 44 dB (A)

Wymiary w mm (SxWxG): 598 x 845 x 600

Front do zabudowy



DW60M6040SS

typ: do zabudowy z odkrytym panelem

■ Główne cechy

- szerokość 60 cm
- **klasa energetyczna A++**
- pojemność - 13 kompletów naczyń
- zużycie wody 10,5 l
- 6 programów, w tym **Auto, Szybki i Eco**
- koszyk na sztućce
- wyświetlacz zewnętrzny LED
- 1/2 załadunku
- funkcja dezynfekcji
- opóźniony start
- regulacja wysokości górnego kosza
- składane uchwyty pozwalające myć duże naczynia
- blokada dostępu
- zabezpieczenie przed zalaniem i wąż Aqua Stop
- poziom głośności 44 dB (A)

Wymiary w mm (SxWxG): 598 x 845 x 600

Front do zabudowy / odkryty panel



DW60M5060BB

typ: do pełnej zabudowy

■ Główne cechy

- szerokość 60 cm
- **klasa energetyczna A+**
- pojemność - 14 kompletów naczyń
- zużycie wody 12 l
- 7 programów, w tym **Auto, Szybki i Eco**
- **szuflada na sztućce**
- wyświetlacz wewnętrzny LED
- 1/2 załadunku
- funkcja dezynfekcji
- opóźniony start
- regulacja wysokości górnego kosza
- składane uchwyty pozwalające myć duże naczynia
- blokada dostępu
- zabezpieczenie przed zalaniem i wąż Aqua Stop
- poziom głośności 46 dB (A)

Wymiary w mm (SxWxG): 598 x 845 x 600

Front do zabudowy



DW60M5040BB

typ: do pełnej zabudowy

■ Główne cechy

- szerokość 60 cm
- **klasa energetyczna A+**
- pojemność - 13 kompletów naczyń
- zużycie wody 12 l
- 5 programów, w tym **Szybki i Eco**
- koszyk na sztućce
- wyświetlacz wewnętrzny LED
- 1/2 załadunku
- funkcja dezynfekcji
- opóźniony start
- regulacja wysokości górnego kosza
- składane uchwyty pozwalające myć duże naczynia
- blokada dostępu
- zabezpieczenie przed zalaniem i wąż Aqua Stop
- poziom głośności 48 dB (A)

Wymiary w mm (SxWxG): 598 x 845 x 600

Front do zabudowy



DW50K4050BB

typ: do pełnej zabudowy

■ Główne cechy

- szerokość 45 cm
- **klasa energetyczna A+**
- pojemność - 9 kompletów naczyń
- zużycie wody 10 l
- 7 programów, w tym **Szybki i Eco**
- koszyk na sztućce
- wyświetlacz wewnętrzny LED
- 1/2 załadunku
- funkcja dezynfekcji
- opóźniony start
- regulacja wysokości górnego kosza
- składane uchwyty pozwalające myć duże naczynia
- blokada dostępu
- zabezpieczenie przed zalaniem i wąż Aqua Stop
- poziom głośności 47 dB (A)

Wymiary w mm (SxWxG): 450 x 820 x 560

Front do zabudowy



DW50K4030BB

typ: do pełnej zabudowy

■ Główne cechy

- szerokość 45 cm
- **klasa energetyczna A+**
- pojemność - 9 kompletów naczyń
- zużycie wody 10 l
- 5 programów, w tym **Szybki i Eco**
- koszyk na sztućce
- wyświetlacz wewnętrzny LED
- 1/2 załadunku
- funkcja dezynfekcji
- opóźniony start
- regulacja wysokości górnego kosza
- składane uchwyty pozwalające myć duże naczynia
- blokada dostępu
- zabezpieczenie przed zalaniem i wąż Aqua Stop
- poziom głośności 50 dB (A)

Wymiary w mm (SxWxG): 448 x 815 x 550

Front do zabudowy

ZMYWARKI WOLNOSTOJĄCE



DW60H9970FS

typ: wolnostojąca

■ Główne cechy

- szerokość 60 cm
- przełomowa technologia ściany wodnej **WaterWall™**
- **klasa energetyczna A++**
- pojemność - 14 kompletów naczyń
- zużycie wody 10,7 l
- 6 programów, w tym **Auto, Szybki i Eco**
- funkcja **Zone Booster™** – podzielenie dolnego kosza na dwie strefy intensywności
- funkcja **Speed Booster**
- **elastyczna mata Flex Tray™**
- **szuflada na sztućce**
- wyświetlacz zewnętrzny Star Display
- 1/2 załadunku
- funkcja dezynfekcji
- opóźniony start
- regulacja wysokości górnego kosza
- automatyczne otwieranie drzwi po zakończeniu cyklu mycia
- składane uchwyty pozwalające myć duże naczynia
- blokada dostępu
- oświetlenie wnętrza
- podświetlenie uchwyty
- zabezpieczenie przed zalaniem i wąż Aqua Stop
- poziom głośności 41 dB (A)

Wymiary w mm (SxWxG): 598 x 817 x 575

Front: stal nierdzewna



DW60H9950FS

typ: wolnostojąca

■ Główne cechy

- szerokość 60 cm
- przełomowa technologia ściany wodnej **WaterWall™**
- **klasa energetyczna A++**
- pojemność - 14 kompletów naczyń
- zużycie wody 10,7 l
- 5 programów, w tym **Auto, Szybki i Eco**
- funkcja **Zone Booster™** – podzielenie dolnego kosza na dwie strefy intensywności
- **elastyczna mata Flex Tray™**
- **szuflada na sztućce**
- wyświetlacz wewnętrzny LED
- 1/2 załadunku
- funkcja dezynfekcji
- opóźniony start
- regulacja wysokości górnego kosza
- automatyczne otwieranie drzwi po zakończeniu cyklu mycia
- składane uchwyty pozwalające myć duże naczynia
- blokada dostępu
- oświetlenie wnętrza
- podświetlenie uchwyty
- zabezpieczenie przed zalaniem i wąż Aqua Stop
- poziom głośności 44 dB (A)

Wymiary w mm (SxWxG): 598 x 817 x 575

Front: stal nierdzewna



DW60K8550FS

typ: wolnostojąca

■ Główne cechy

- szerokość 60 cm
- przełomowa technologia ściany wodnej **WaterWall™**
- **klasa energetyczna A++**
- pojemność - 14 kompletów naczyń
- zużycie wody 10,7 l
- 5 programów, w tym **Auto, Szybki i Eco**
- funkcja **Zone Booster™** – podzielenie dolnego kosza na dwie strefy intensywności
- **szuflada na sztućce**
- wyświetlacz wewnętrzny LED
- 1/2 załadunku
- funkcja dezynfekcji
- opóźniony start
- regulacja wysokości górnego kosza
- automatyczne otwieranie drzwi po zakończeniu cyklu mycia
- składane uchwyty pozwalające myć duże naczynia
- blokada dostępu
- podświetlenie wnętrza
- podświetlenie uchwyty
- zabezpieczenie przed zalaniem i wąż Aqua Stop
- poziom głośności 44 dB (A)

Wymiary w mm (SxWxG): 598 x 817 x 575

Front: stal nierdzewna



Lodówki

Lodówki Samsung to gwarancja najwyższej jakości w Twoim domu. Wśród wielu linii z pewnością znajdziesz urządzenie idealnie dopasowane do Twoich potrzeb, zarówno pod względem stylu, funkcji, jak i pojemności. Zaawansowane technologie zadbają o najwyższą świeżość produktów i wygodę całej Twojej rodziny.





Funkcja CoolSelect⁺

Różne tryby dolnej komory

Z CoolSelect⁺ możesz przestawić komorę zamrażalnika na zupełnie inny tryb: chłodziarki, przechowywania mięsa i ryb lub delikatnego zamrażania. Dzięki temu szybko i wygodnie dostosujesz urządzenie tak, aby odpowiadało Twoim bieżącym potrzebom.

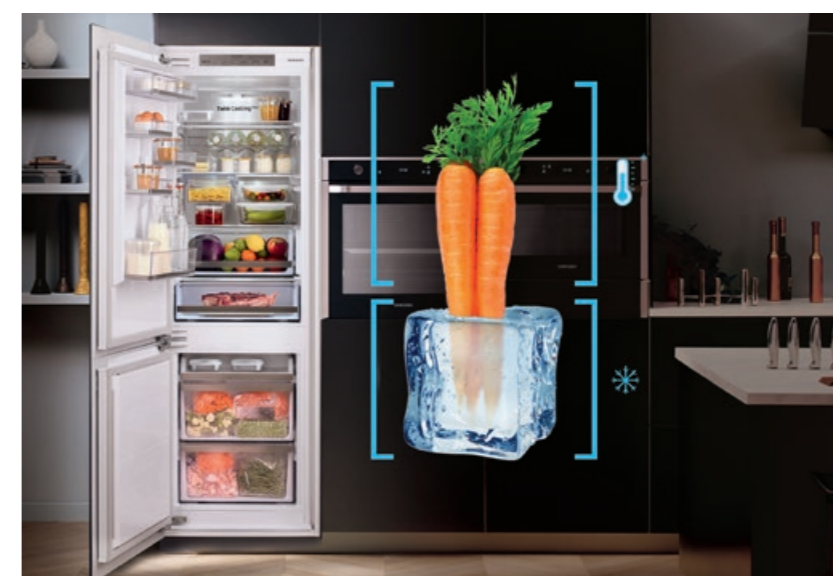
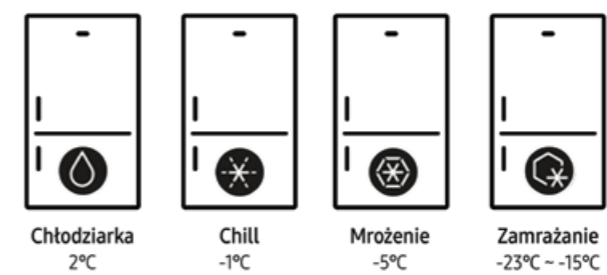

Lodówki



TECHNOLOGIA TWIN COOLING PLUS™

Zastosowanie technologii Twin Cooling Plus™ umożliwia niezależne chłodzenie komór chłodziarki i zamrażalnika. Osobne wentylatory i systemy chłodzenia w każdej z komór gwarantują utrzymanie niskiej temperatury i optymalnej wilgotności, tak by wszystko – nawet najmniej trwałe owoce i warzywa – mogło pozostać świeże jak najdłużej. System zapobiega również mieszaniu się zapachów.

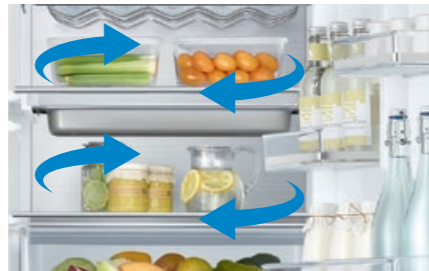

SYSTEM ALL-AROUND COOLING

System All-around Cooling sprawia, że chłodne powietrze dociera do każdego zakamarka lodówki. Jest ono wydmuchiwane przez liczne otwory znajdujące się na poziomie każdej półki, dzięki czemu w lodówce panuje stała temperatura, a żywność pozostaje świeża.



TECHNOLOGIA NO FROST

Technologia No Frost zapewnia stały obieg chłodnego i suchego powietrza wewnątrz lodówki. Dzięki temu eliminowana jest wilgoć – jedna z przyczyn psucia się żywności. Pozbawione wilgoci powietrze sprawia, że na ścianach lodówki i produktach nie osadza się szron ani lód, a żywność dłużej zachowuje świeżość, wartości odżywcze i apetyczny wygląd.



SZUFLADA FRESH ZONE

Specjalnie zaprojektowana szuflada Fresh Zone zapewnia idealne warunki do przechowywania mięsa i ryb. Gwarantuje zachowanie optymalnej temperatury, która utrzymuje dłużej świeżość i smak produktów oraz ich wartości odżywcze.



KOMPRESOR DIGITAL INVERTER

Kompresor Digital Inverter automatycznie dostosowuje prędkość pracy (na 7 poziomach) do realnego zapotrzebowania na chłodzenie. Urządzenie pobiera mniej energii, pracuje ciszej i wolniej się zużywa, co przekłada się na większą trwałość. Dodatkowo kompresor objęty jest 10-letnią gwarancją.



ORGANIZACJA PRZESTRZENI

System organizacji przestrzeni Samsung to liczne rozwiązania zapewniające wygodny dostęp do produktów przechowywanych w lodówce. Przemysłane rozwiązania, takie jak wysuwane i składane półki, regulowane półki na drzwiach czy podwieszany pojemnik na produkty delikatne, zmieniają sposób, w jaki na co dzień korzystasz z lodówki.

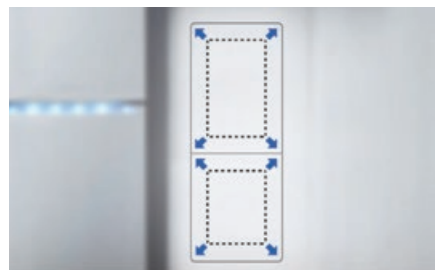

SPACE MAX™

Technologia Space Max™ zapewnia większą pojemność lodówki przy takich samych wymiarach zewnętrznych. Dzięki nowemu systemowi izolacji ścianki urządzenia są cieńsze, co zapewnia więcej miejsca wewnątrz na produkty spożywcze.

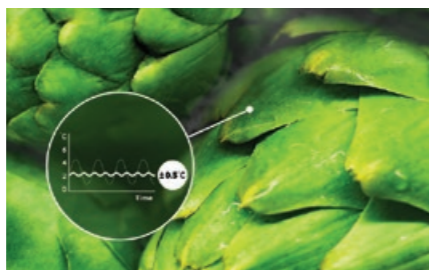

FUNKCJA PRECISE COOLING™

Według szefów kuchni utrzymanie stabilnej temperatury w lodówce jest kluczowym elementem zachowania świeżości produktów. Funkcja Precise Cooling™ minimalizuje wahania temperatury, zapewniając precyzyjne chłodzenie, dzięki czemu artykuły spożywcze zachowują właściwy dla siebie smak i strukturę.

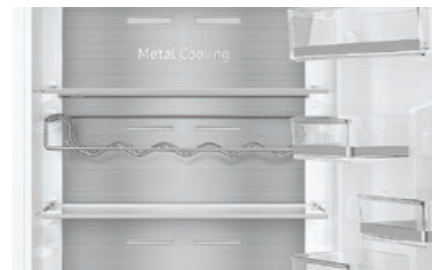

METAL COOLING

Metal jest świetnym materiałem izolującym i zatrzymującym zimno. Metalowe wykończenie tylnej ścianki pozwala utrzymywać właściwą temperaturę w każdej części lodówki. Stabilna wewnętrzna temperatura oraz wyeliminowanie jej nagłych zmian (np. w wyniku otwarcia drzwi) zapewniają jeszcze lepsze warunki do przechowywania żywności.



SZUFLADA CHEF ZONE™

Dzięki zastosowaniu specjalnej szuflady Samsung Chef Zone™ o obniżonej temperaturze mięso i ryby zachowują świeżość, smak i odpowiednią konsystencję. Produkty są tam przechowywane w optymalnej dla nich temperaturze, zalecanej przez najlepszych szefów kuchni.



NACZYNIĘ CHEF PAN™

Gotuj jak szef kuchni w naczyniu Chef Pan™. To jedyny w swoim rodzaju element wyposażenia lodówki Samsung Chef Collection. Higieniczna taca ze stali nierdzewnej może służyć do przygotowywania, przechowywania i gotowania jedzenia, ponieważ pasuje do przewodniczącego prądu. Naczynie można myć w zmywarce.

ŁODÓWKI DO ZABUDOWY



BRB260187WW

■ Główne cechy

- klasa energetyczna A++
- pełny No Frost
- technologia CoolSelect*
- technologia Space Max™
- dwa niezależne obiegi powietrza Twin Cooling Plus™
- pojemność 262 l
- wykończenie tylnej ścianki Metal Cooling
- kompresor Digital Inverter - 10 lat gwarancji
- metalowe wykończenie półek
- 1 szuflada Fresh Zone, 1 szuflada na warzywa
- półka na wino
- pojemnik na produkty delikatne
- oświetlenie LED
- funkcja Vacation
- Power Cool / Power Freeze
- alarm otwartych drzwi
- zawiasy nożycowe

Pojemność: 262 l; chłodziarka 191 l, zamrażalnik 71 l
Wymiary w mm (WxSxG): 1775 x 540 x 550



BRB260087WW

■ Główne cechy

- klasa energetyczna A++
- pełny No Frost
- technologia CoolSelect*
- technologia Space Max™
- dwa niezależne obiegi powietrza Twin Cooling Plus™
- pojemność 262 l
- wykończenie tylnej ścianki Metal Cooling
- kompresor Digital Inverter - 10 lat gwarancji
- metalowe wykończenie półek
- 1 szuflada Fresh Zone, 1 szuflada na warzywa
- półka na wino
- pojemnik na produkty delikatne
- oświetlenie LED
- funkcja Vacation
- Power Cool / Power Freeze
- alarm otwartych drzwi
- zawiasy suwakowe

Pojemność: 262 l; chłodziarka 191 l, zamrażalnik 71 l
Wymiary w mm (WxSxG): 1775 x 540 x 550



BRB260076WW

■ Główne cechy

- klasa energetyczna A++
- pełny No Frost
- technologia CoolSelect*
- technologia Space Max™
- dwa niezależne obiegi powietrza Twin Cooling Plus™
- pojemność 263 l
- kompresor Digital Inverter - 10 lat gwarancji
- metalowe wykończenie półek
- 1 szuflada Fresh Zone, 1 szuflada na warzywa
- półka na wino
- oświetlenie LED
- funkcja Vacation
- Power Cool / Power Freeze
- alarm otwartych drzwi
- zawiasy suwakowe

Pojemność: 263 l; chłodziarka 192 l, zamrażalnik 71 l
Wymiary w mm (WxSxG): 1775 x 540 x 550



BRB260034WW

■ Główne cechy

- klasa energetyczna A++
- pełny No Frost
- technologia Space Max™
- All-around Cooling
- pojemność 263 l
- kompresor Digital Inverter - 10 lat gwarancji
- metalowe wykończenie półek
- 1 szuflada Fresh Zone, 1 szuflada na warzywa
- półka na wino
- oświetlenie LED
- funkcja Vacation
- Power Cool / Power Freeze
- alarm otwartych drzwi
- zawiasy suwakowe

Pojemność: 263 l; chłodziarka 192 l, zamrażalnik 71 l
Wymiary w mm (WxSxG): 1775 x 540 x 550



BRB260030WW

■ Główne cechy

- klasa energetyczna A+
- pełny No Frost
- technologia Space Max™
- All-around Cooling
- pojemność 263 l
- kompresor Digital Inverter - 10 lat gwarancji
- metalowe wykończenie półek
- 1 szuflada Fresh Zone, 1 szuflada na warzywa
- półka na wino
- oświetlenie LED
- funkcja Vacation
- Power Cool / Power Freeze
- alarm otwartych drzwi
- zawiasy suwakowe

Pojemność: 263 l; chłodziarka 191 l, zamrażalnik 72 l
Wymiary w mm (WxSxG): 1775 x 540 x 550



BRB260010WW

■ Główne cechy

- klasa energetyczna A+
- pełny No Frost
- technologia Space Max™
- All-around Cooling
- pojemność 267 l
- kompresor Digital Inverter - 10 lat gwarancji
- 1 szuflada na warzywa
- oświetlenie LED
- funkcja Vacation
- Power Cool / Power Freeze
- alarm otwartych drzwi
- zawiasy suwakowe

Pojemność: 267 l; chłodziarka 196 l, zamrażalnik 71 l
Wymiary w mm (WxSxG): 1775 x 540 x 550



Kitchen Fit™

Eleganckie i perfekcyjnie
harmonijne wzornictwo

Innowacyjne wzornictwo Kitchen Fit™ zastosowane w lodówkach Samsung sprawia, że urządzenie jest idealnie dopasowane do linii frontów mebli kuchennych. To alternatywa dla lodówek do zabudowy, która oferuje także większą pojemność. Podświetlany na niebiesko uchwyt podkreśla nowoczesność i elegancję.



ŁODÓWKI KITCHEN FIT™

I pojemność, i eleganckie wzornictwo – bez kompromisów. Nowe lodówki Samsung Kitchen Fit™ idealnie wpasowują się w zabudowę kuchni, oferując jednocześnie więcej miejsca w środku.



RB36J8799S4

CHEF COLLECTION

I Główne cechy

- klasa energetyczna A+++
- wzornictwo Kitchen Fit™
- pełny No Frost
- technologia Space Max™
- dwa niezależne obiegi powietrza Twin Cooling Plus™
- precyzyjne utrzymanie temperatury Precise Chef Cooling™
- wykończenie tylnej ścianki Metal Cooling
- kompresor Digital Inverter - 10 lat gwarancji
- metalowe wykończenie półek
- 1 szuflada Chef Zone™, 1 szuflada na warzywa
- naczynie Chef Pan™
- niebieskie podświetlenie uchwytu
- półka na wino
- oświetlenie LED
- funkcja Vacation
- alarm otwartych drzwi
- Power Cool / Power Freeze

Pojemność: 350 l; chłodziarka 240 l, zamrażalnik 110 l
Wymiary w mm (WxSxG): 2017 x 595 x 590 mm
Kolor: stal nierdzewna szcztokowana



RB33J8797S4

CHEF COLLECTION

I Główne cechy

- klasa energetyczna A++
- wzornictwo Kitchen Fit™
- pełny No Frost
- technologia Space Max™
- dwa niezależne obiegi powietrza Twin Cooling Plus™
- precyzyjne utrzymanie temperatury Precise Chef Cooling™
- wykończenie tylnej ścianki Metal Cooling
- kompresor Digital Inverter - 10 lat gwarancji
- metalowe wykończenie półek
- 1 szuflada Chef Zone™, 1 szuflada na warzywa
- naczynie Chef Pan™
- niebieskie podświetlenie uchwytu
- półka na wino
- oświetlenie LED
- funkcja Vacation
- alarm otwartych drzwi
- Power Cool / Power Freeze

Pojemność: 328 l; chłodziarka 218 l, zamrażalnik 110 l
Wymiary w mm (WxSxG): 1927 x 595 x 590
Kolor: stal nierdzewna szcztokowana



RB36J8855S4

I Główne cechy

- klasa energetyczna A++
- wzornictwo Kitchen Fit™
- pełny No Frost
- technologia Space Max™
- All-around Cooling
- kompresor Digital Inverter - 10 lat gwarancji
- metalowe wykończenie półek
- 1 szuflada Fresh Zone, 1 szuflada na warzywa
- niebieskie podświetlenie uchwytu
- półka na wino
- oświetlenie LED
- funkcja Vacation
- alarm otwartych drzwi
- Power Cool / Power Freeze

Pojemność: 357 l; chłodziarka 247 l, zamrażalnik 110 l
Wymiary w mm (WxSxG): 2017 x 595 x 590
Kolor: stal nierdzewna szcztokowana



RB36J8035SR

I Główne cechy

- klasa energetyczna A++
- wzornictwo Kitchen Fit™
- pełny No Frost
- technologia Space Max™
- precyzyjne utrzymanie temperatury Precise Chef Cooling™
- kompresor Digital Inverter - 10 lat gwarancji
- metalowe wykończenie półek
- 1 szuflada Chef Zone™, 1 szuflada na warzywa
- naczynie Chef Pan™
- niebieskie podświetlenie uchwytu
- półka na wino
- oświetlenie LED
- funkcja Vacation
- alarm otwartych drzwi
- Power Cool / Power Freeze

Pojemność: 357 l; chłodziarka 247 l, zamrażalnik 110 l
Wymiary w mm (WxSxG): 2017 x 595 x 590
Kolor: stal nierdzewna szcztokowana



RB33J8035SR

I Główne cechy

- klasa energetyczna A++
- wzornictwo Kitchen Fit™
- pełny No Frost
- technologia Space Max™
- All-around Cooling
- kompresor Digital Inverter - 10 lat gwarancji
- metalowe wykończenie półek
- 1 szuflada Fresh Zone, 1 szuflada na warzywa
- półka na wino
- oświetlenie LED
- funkcja Vacation
- alarm otwartych drzwi
- Power Cool / Power Freeze

Pojemność: 335 l; chłodziarka 225 l, zamrażalnik 110 l
Wymiary w mm (WxSxG): 1927 x 595 x 590
Kolor: stal nierdzewna

ŁODÓWKI PREMIUM

Urządzenia chłodzące firmy Samsung to idealne uzupełnienie Twojej kuchni, niezależnie od kategorii, którą wybierzesz. Mają one zaawansowane technologie, a dzięki wyjątkowemu designowi pasują do każdego wnętrza. Jeśli potrzebujesz pełnego pakietu najnowocześniejszych rozwiązań, kategoria premium lodówek Samsung spełni wszystkie Twoje oczekiwania.



RF56J9041SR

■ Główne cechy

- klasa energetyczna A++
- pełny No Frost
- trzy niezależne obiegi powietrza Triple Cooling
- All-around Cooling
- cztery tryby pracy prawej komory zamrażalnika
- wykończenie tylnej ścianki Metal Cooling
- kompresor Digital Inverter - 10 lat gwarancji
- metalowe wykończenie półek
- dystrybutor wody i lodu w drzwiach chłodziarki
- 2 szuflady Fresh Zone
- oświetlenie LED
- funkcja Vacation
- alarm otwartych drzwi
- Power Freeze / Power Cool

Pojemność: 564 l; chłodziarka 361 l, zamrażalnik 203 l

Wymiary w mm (WxSxG): 1825 x 908 x 733

Kolor: stal nierdzewna



**RF23M8090SG
/RF23M8080SR**

■ Główne cechy

- klasa energetyczna A+
- pełny No Frost
- technologia Space Max™
- dwa niezależne obiegi powietrza Twin Cooling Plus™
- oddzielnie sterowana szuflada Mid Drawer
- wykończenie tylnej ścianki, półek i szuflad Metal Cooling
- kompresor Digital Inverter - 10 lat gwarancji
- metalowe wykończenie półek
- dystrybutor wody i lodu w drzwiach chłodziarki
- 2 szuflady na warzywa
- oświetlenie LED
- funkcja Vacation
- alarm otwartych drzwi
- funkcja Power Freeze

Pojemność: 495 l; chłodziarka 337 l, zamrażalnik 120 l, szuflada: 38 l

Wymiary w mm (WxSxG): 1777 x 908 x 781

Kolor: grafitowa stal / stal nierdzewna



**RFG23UERS
/RFG23UEBP**

■ Główne cechy

- klasa energetyczna A+
- pełny No Frost
- technologia Space Max™
- dwa niezależne obiegi powietrza Twin Cooling Plus™
- kompresor Digital Inverter - 10 lat gwarancji
- dystrybutor wody i lodu w drzwiach chłodziarki
- 1 szuflada Cool Select Zone™, 2 szuflady na warzywa
- metalowe wykończenie półek
- oświetlenie LED
- funkcja Vacation
- alarm otwartych drzwi
- Power Freeze / Power Cool

Pojemność: 520 l; chłodziarka 396 l, zamrażalnik 124 l

Wymiary w mm (WxSxG): 1774 x 908 x 712

Kolor: stal nierdzewna / czarny



**RH58K6598SL
/RH58K6697SL**

■ Główne cechy

- klasa energetyczna A++/A+
- podwójne drzwi chłodziarki Food Showcase
- pełny No Frost
- dwa niezależne obiegi powietrza Twin Cooling Plus™
- wykończenie tylnej ścianki Metal Cooling
- metalowe wykończenie pierwszych drzwi Metal Door
- kompresor Digital Inverter - 10 lat gwarancji
- precyzyjne utrzymanie temperatury Precise Cooling™
- metalowe wykończenie półek
- dystrybutor wody i lodu w drzwiach chłodziarki
- wewnętrzny filtr wody
- oświetlenie LED
- funkcja Vacation
- alarm otwartych drzwi

Pojemność: 575 l; chłodziarka 395 l, zamrażalnik 180 l

Wymiary w mm (WxSxG): 1825 x 908 x 721

Kolor: jasny stalowy



RS58K6588SL

■ Główne cechy

- klasa energetyczna A++
- pełny No Frost
- dwa niezależne obiegi powietrza Twin Cooling Plus™
- wykończenie tylnej ścianki Metal Cooling
- kompresor Digital Inverter - 10 lat gwarancji
- precyzyjne utrzymanie temperatury Precise Cooling™
- metalowe wykończenie półek
- dystrybutor wody i lodu w drzwiach chłodziarki
- oświetlenie LED
- funkcja Vacation
- alarm otwartych drzwi
- Power Cool / Power Freeze

Pojemność: 575 l; chłodziarka 395 l, zamrażalnik 180 l

Wymiary w mm (WxSxG): 1825 x 908 x 721

Kolor: jasny stalowy



RS7778FH

■ Główne cechy

- klasa energetyczna A++
- pełny No Frost
- dwa niezależne obiegi powietrza Twin Cooling Plus™
- kompresor Digital Inverter - 10 lat gwarancji
- metalowe wykończenie półek
- dystrybutor wody i lodu w drzwiach chłodziarki
- oświetlenie LED
- funkcja Vacation
- alarm otwartych drzwi
- Power Freeze

Pojemność: 543 l; chłodziarka 359 l, zamrażalnik 184 l

Wymiary w mm (WxSxG): 1789 x 912 x 692

Kolor: biały

**RS51K57H02C****■ Główne cechy**

- klasa energetyczna A+
- No Frost
- dwa niezależne obiegi powietrza **Twin Cooling Plus™**
- kompresor **Digital Inverter - 10 lat gwarancji**
- dystrybutor wody i lodu w drzwiach chłodziarki
- szuflada Cool Select Zone™
- półka na wino
- oświetlenie LED
- funkcja Vacation
- alarm otwartych drzwi
- Power Cool / Power Freeze

Pojemność: 560 l, chłodziarka 342 l, zamrażalnik 218 l

Wymiary w mm (WxSxG): 1789 x 912 x 700

Kolor: czarne szkło

**RB37K63632C
/ RB37K63612C****■ Główne cechy**

- klasa energetyczna A++/A+
- No Frost
- technologia Space Max™
- All-around Cooling
- wykończenie tylnej ścianki **Metal Cooling**
- kompresor **Digital Inverter - 10 lat gwarancji**
- metalowe wykończenie półek
- szuflada Fresh Zone
- półka na wino
- oświetlenie LED
- funkcja Vacation
- alarm otwartych drzwi
- Power Cool / Power Freeze

Pojemność: 367 l; chłodziarka 269 l, zamrażalnik 98 l

Wymiary w mm (WxSxG): 2007 x 600 x 689

Kolor: czarne szkło

**RB41J7734B1****■ Główne cechy**

- klasa energetyczna A++
- No Frost
- technologia Space Max™
- All-around Cooling
- wykończenie tylnej ścianki **Metal Cooling**
- kompresor **Digital Inverter - 10 lat gwarancji**
- metalowe wykończenie półek
- szuflada Fresh Zone
- półka na wino
- oświetlenie LED
- funkcja Vacation
- alarm otwartych drzwi
- Power Cool / Power Freeze

Pojemność: 410 l; chłodziarka 280 l, zamrażalnik 130 l

Wymiary w mm (WxSxG): 2017 x 595 x 650

Kolor: grafitowa stal

**RB37J5005B1****■ Główne cechy**

- klasa energetyczna A++
- No Frost
- technologia Space Max™
- All-around Cooling
- kompresor **Digital Inverter - 10 lat gwarancji**
- metalowe wykończenie półek
- szuflada Fresh Zone
- oświetlenie LED
- alarm otwartych drzwi
- Power Freeze

Pojemność: 367 l; chłodziarka 269 l, zamrażalnik 98 l

Wymiary w mm (WxSxG): 2010 x 595 x 675

Kolor: grafitowa stal

**RZ32M7110S9****ZAMRAŻALNIK****■ Główne cechy**

- klasa energetyczna A+
- No Frost
- technologia Space Max™
- All-around Cooling
- kompresor **Digital Inverter - 10 lat gwarancji**
- wąska wewnętrzna kostkarka
- oświetlenie LED
- alarm otwartych drzwi
- Power Freeze

Pojemność: 315 l

Wymiary w mm (WxSxG): 1853 x 595 x 694

Kolor: inox

+

**RR39M7320S9****CHŁODZIARKA****■ Główne cechy**

- klasa energetyczna A+
- No Frost
- technologia Space Max™
- All-around Cooling
- kompresor **Digital Inverter - 10 lat gwarancji**
- dystrybutor wody
- oświetlenie LED
- funkcja Vacation
- alarm otwartych drzwi
- Power Cool

Pojemność: 375 l

Wymiary w mm (WxSxG): 1853 x 595 x 694

Kolor: inox



RB41J7839S4

CHEF COLLECTION

! Główne cechy

- klasa energetyczna A+++
- No Frost
- technologia Space Max™
- dwa niezależne obiegi powietrza Twin Cooling Plus™
- wykończenie tylnej ścianki Metal Cooling
- kompresor Digital Inverter - 10 lat gwarancji
- metalowe wykończenie półek
- szuflada Chef Zone™
- niebieskie podświetlenie uchwyty
- półka na wino
- oświetlenie LED
- funkcja Vacation
- alarm otwartych drzwi
- Power Freeze / Power Cool

Pojemność: 406 l; chłodziarka 276 l, zamrażalnik 130 l

Wymiary w mm (WxSxG): 2017 x 595 x 650

Kolor: stal nierdzewna szczotkowana





Linie wzornicze

Samsung oferuje swoim klientom kilka linii wzorniczych urządzeń do zabudowy, aby każdy mógł wybrać coś dla siebie. Wszystkie urządzenia wyposażone są w nowoczesne technologie, z których słynie firma Samsung. Każda linia charakteryzuje się również nowoczesnym designem i funkcjonalnością. Zobacz, która z nich spełni Twoje oczekiwania, i stwórz wymarzoną kuchnię w swoim domu.

CHEF COLLECTION



WYSOKIEJ KLASY WZORNICTWO

Ta prestiżowa linia powstała przy współpracy z szefami kuchni wyróżnionymi gwiazdkami Micheline. Samsung zaprosił ich do współtworzenia urządzeń kuchennych nowej generacji, aby użytkownik mógł rozbudzić w sobie prawdziwą pasję do gotowania. Poznaj technologie i udogodnienia polecane przez prawdziwych mistrzów.

www.chefcollection.samsung.pl

CZARNE SZKŁO



HARMONIJNY MINIMALIZM

Minimalistyczne wykończenie w czarnym szkłe szlachetnie zaprezentuje się w każdej nowoczesnej kuchni. Błękitny wyświetlacz oraz sterowanie dotykowe subtelnie podkreślą nowoczesny design urządzeń. Ciesz się perfekcyjnym wyglądem innowacyjnych sprzętów i doskonałym smakiem przyrządzanych w nich potraw.

SZLACHETNA STAL



FUNKCJONALNOŚĆ NA LATA

Spójne kolorystycznie urządzenia dodadzą uroku każdej kuchni. Szlachetna stal to nie tylko kolor – to przede wszystkim funkcjonalność, trwałość i solidność na lata. Urządzenia z tej linii pasują do wnętrza w każdym stylu i dobrze komponują się z każdym kolorem wykończenia mebli.

GRAFITOWA STAL



WYJĄTKOWY I NOWOCZESNY KOLOR

Doskonała propozycja dla prawdziwych miłośników designu i koneserów wizualnych wrażeń. Urządzenia z tej linii mają piękny unikalny kolor grafitowej stali. Dla jeszcze większej wygody użytkowania ich fronty powleczono materiałem, który minimalizuje powstawanie smug. W tak urządzonej kuchni gotowanie stanie się prawdziwą uczcą dla oka.

STEP BY STEP



INTUICYJNA OBSŁUGA

Podświetlane ikony wyświetlacza i intuicyjny sposób sterowania to charakterystyczne cechy urządzeń z linii Step by Step. Sprawdź ich wszystkie innowacyjne funkcje krok po kroku i ciesz się wygodą użytkowania w swojej kuchni. Ale Step by Step to coś więcej niż tylko wiele praktycznych rozwiązań – to także estetyczne linie i nowoczesne kolory, które zadowolą nawet najbardziej wymagających.

UNIVERSAL



DOPASOWANA DO KAŻDEJ KUCHNI

Atrakcyjna cenowo linia wykorzystująca innowacyjne technologie. Została stworzona z myślą o szerokiej grupie odbiorców. Przykładowo, piekarnik ma funkcję Dual Cook™, dzięki której możliwe jest pieczenie dwóch różnych dań w tym samym czasie. Odkryj inne udogodnienia w tej linii sprzętów do zabudowy Samsung.

SPECYFIKACJA TECHNICZNA



Piekarniki



	NV73J9770RS	NV73J7740RS	NV75J7570RS	NV75J5540RS	NV70H5787CB	NV70M5520CB	NV75K5541RS	NV75K5541RB	NV75K5541RG
Linia	CHEF COLLECTION	CHEF COLLECTION	STEP BY STEP	STEP BY STEP	CZARNE SZKŁO	CZARNE SZKŁO	SZLACHETNA STAL	GRAND ARCHE	GRAFITOWA STAL
Pojemność	73 l	73 l	75 l	75 l	70 l	70 l	75 l	75 l	75 l
Klasa energetyczna	A+	A+	A	A	A	A	A	A	A
Technologia Gourmet Vapour Cook™	•	•	-	-	-	-	-	-	-
Technologia Dual Cook™	-	-	•	•	•	•	•	•	•
Podwójny termoobieg Dual Fan	-	-	-	-	-	-	-	-	-
Gotowanie na parze Steam Twin™	-	-	-	-	-	-	-	-	-
Wyświetlacz	dotykowy LCD	niebieski LED	niebieski LED	niebieski LED	niebieski LED	niebieski LED	niebieski LED	niebieski LED	niebieski LED
Sterowanie	dotykowe	dotykowe	elektroniczne (Guide Lighting) + dotykowe	elektroniczne (Guide Lighting) + dotykowe	dotykowe	dotykowe	elektroniczne + dotykowe	elektroniczne + dotykowe	elektroniczne + dotykowe
Czyszczenie pyrolityczne	•	-	•	-	-	-	-	-	-
Czyszczenie katalityczne	-	•	-	•	•	-	•	•	•
Czyszczenie parowe	•	•	•	•	•	•	•	•	•
Moduł wi-fi	•	-	-	-	-	-	-	-	-
Programy Auto Menu	80	40	40	40	40	40	40	40	40
Tryby pieczenia	14	11	24	24	18	18	24	24	24
Funkcja podgrzewania talerzy	•	•	•	•	-	-	•	•	•
Funkcja podtrzymywania ciepła	•	•	•	•	-	-	•	•	•
Tryb Pro-Roasting	•	•	•	•	-	-	•	•	•
Tryb Intensywny	•	-	-	-	-	-	-	-	-
Termosonda	•	•	-	-	-	-	-	-	-
Prowadnice teleskopowe	•	•	•	•	•	•	•	•	•
Łagodne domykanie	•	•	•	•	-	-	-	-	-
Blokada dostępu	•	•	•	•	•	•	•	•	•
Timer i zegar kuchenny	•	•	•	•	•	•	•	•	•
Rożen	-	-	•	-	-	-	-	-	-
Wymiary w mm (SxWxG)	595 x 595 x 566	595 x 595 x 566	595 x 595 x 566	595 x 595 x 566	595 x 595 x 566	595 x 595 x 566	595 x 595 x 566	595 x 595 x 566	595 x 595 x 566
Front	stal nierdzewna + czarne szkło	stal nierdzewna + czarne szkło	stal nierdzewna + czarne szkło	stal nierdzewna + czarne szkło	czarne szkło	czarne szkło	stal nierdzewna	czarne szkło	grafitowa stal

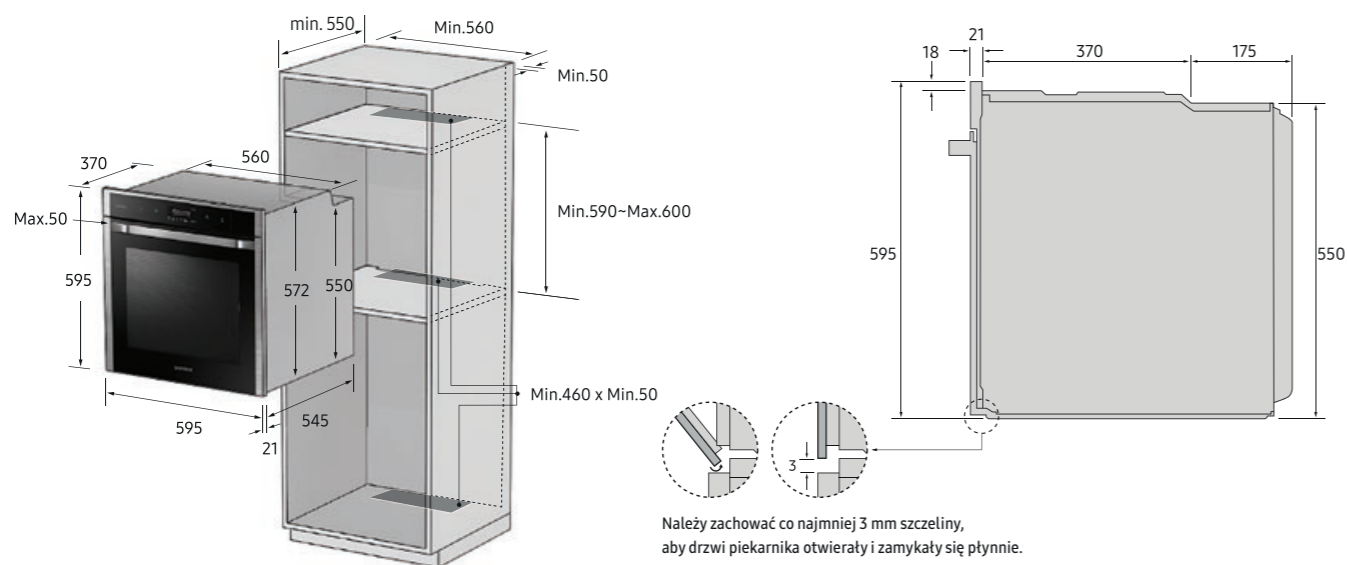

Rysunek techniczny dotyczy modeli: NV73J9770RS, NV73J7740RS, NV75J7570RS, NV75J5540RS, NV70H5787CB, NV70M5520CB, NV75K5541RS, NV75K5541RB, NV75K5541RG, NV66M3571BB, NV66M3571BS, NV66M3531BB, NV66M3531BS, BQ1D4T081, BQ1D6G144, NV70F3784EB, BQ1S4T133, BQ1VD6T131, NV70H5587BB, NV75K3340RS, NV75K3340RB, BFC6G080, NV70K2340RS, NV70K2340RB, NV70K2340RG, NV70K1340BS, NV70K1340BB, NV75J5170BS, NV75J3140RS, NV75J3140RB, NV75J3140BS, NV75J3140BB

Piekarniki



	NV66M3571BB	NV66M3571BS	NV66M3531BB	NV66M3535BB	NV66M3531BS	BQ1D4T081	BQ1D6G144	NV70F3784EB	BQ1VD6T131
Linia	NEW METRO	NEW METRO	NEW METRO	NEW METRO	NEW METRO	GEO	GEO	GEO	GEO
Pojemność	66 l	66 l	66 l	66 l	66 l	65 l	65 l	65 l	70 l
Klasa energetyczna	A	A	A	A	A	A	A	A	A
Technologia Gourmet Vapour Cook™	-	-	-	-	-	-	-	-	-
Technologia Dual Cook™	•	•	•	•	•	•	•	•	•
Podwójny termoobieg Dual Fan	-	-	-	-	-	-	-	-	-
Gotowanie na parze Steam Twin™	-	-	-	-	-	-	-	-	•
Wyświetlacz	niebieski LED	niebieski LED	niebieski LED	niebieski LED	niebieski LED	niebieski LED	niebieski LED	niebieski LED	niebieski LED
Sterowanie	elektroniczne + dotykowe	elektroniczne + dotykowe	elektroniczne + dotykowe	elektroniczne + dotykowe	elektroniczne + dotykowe	elektroniczne	elektroniczne + dotykowe	elektroniczne + dotykowe	elektroniczne + dotykowe
Czyszczenie pyrolityczne	•	•	-	-	-	-	-	-	-
Czyszczenie katalityczne	-	-	•	•	•	•	•	•	•
Czyszczenie parowe	•	•	•	•	•	•	•	•	•
Moduł wi-fi	-	-	-	-	-	-	-	-	-
Programy Auto Menu	25	25	25	25	25	15	20	20	65
Tryby pieczenia	24	24	24	24	24	18	20	20	18
Funkcja podgrzewania talerzy	•	•	•	•	•	-	-	-	-
Funkcja podtrzymywania ciepła	•	•	•	•	•	-	-	-	-
Tryb Pro-Roasting	•	•	•	•	•	-	-	-	-
Tryb Intensywny	-	-	-	-	-	-	-	-	-
Termosonda	-	-	-	-	-	-	-	-	-
Prowadnice teleskopowe	-	-	-	-	-	•(2)	•	•	•(2)
Łagodne domykanie	-	-	-	-	-	-	-	-	-
Blokada dostępu	•	•	•	•	•	•	•	•	•
Timer i zegar kuchenny	•	•	•	•	•	•	•	•	•
Rożen	-	-	-	-	-	-	-	-	-
Wymiary w mm (SxWxG)	595 x 595 x 566	595 x 595 x 566	595 x 595 x 566	595 x 595 x 566	595 x 595 x 566	595 x 595 x 566	595 x 595 x 572	595 x 595 x 572	595 x 595 x 572
Front	czarny	stal nierdzewna	czarny	czarny	stal nierdzewna	stal nierdzewna	czarne szkło	czarne szkło	stal nierdzewna

Piekarniki



	NV70H5587BB	NV75K3340RS	NV75K3340RB	BF1C6G080	NV70K2340RS	NV70K2340RB	NV70K2340RG	NV70K1340BS	NV70K1340BB
Linia	CZARNE SZKŁO	SZLACHETNA STAL	GRAND ARCHE	GEO	NEW METRO	NEW METRO	GRAFITOWA STAL	NEW METRO	NEW METRO
Pojemność	70 l	75 l	75 l	65 l	70 l	70 l	70 l	70 l	70 l
Klasa energetyczna	A	A	A	A	A	A	A	A	A
Technologia Gourmet Vapour Cook™	-	-	-	-	-	-	-	-	-
Technologia Dual Cook™	-	-	-	-	-	-	-	-	-
Podwójny termoobieg Dual Fan	•	•	•	•	•	•	•	•	•
Gotowanie na parze Steam Twin™	-	-	-	-	-	-	-	-	-
Wyświetlacz	niebieski LED	niebieski LED	niebieski LED	niebieski LED	niebieski LED	niebieski LED	niebieski LED	niebieski LED	niebieski LED
Sterowanie	dotykowe	elektroniczne	elektroniczne	elektroniczne	elektroniczne	elektroniczne	elektroniczne	elektroniczne	elektroniczne
Czyszczenie pyrolityczne	-	-	-	-	-	-	-	-	-
Czyszczenie katalityczne	•	•	•	•	•	•	•	•	•
Czyszczenie parowe	•	-	-	-	•	•	•	-	-
Moduł wi-fi	-	-	-	-	-	-	-	-	-
Programy Auto Menu	25	-	-	25	20	20	20	-	-
Tryby pieczenia	6	7	7	6	11	11	11	7	7
Funkcja podgrzewania talerzy	-	-	-	-	-	-	-	-	-
Funkcja podtrzymywania ciepła	-	-	-	-	-	-	-	-	-
Tryb Pro-Roasting	-	-	-	-	•	•	•	-	-
Tryb Intensywny	-	-	-	-	-	-	-	-	-
Termosonda	-	-	-	-	-	-	-	-	-
Prowadnice teleskopowe	•	•	•	•	•	•	•	-	-
Łagodne domykanie	-	-	-	-	-	-	-	-	-
Blokada dostępu	•	•	•	•	•	•	•	•	•
Timer i zegar kuchenny	•	•	•	•	•	•	•	•	•
Rożen	-	-	-	-	-	-	-	-	-
Wymiary w mm (SxWxG)	595 x 595 x 572	595 x 595 x 566	595 x 595 x 566	595 x 595 x 566	595 x 595 x 566	595 x 595 x 566	595 x 595 x 566	595 x 595 x 566	595 x 595 x 566
Front	czarne szkło	stal nierdzewna	czarny	czarne szkło	stal nierdzewna	czarny	grafitowa stal	stal nierdzewna	czarny

Piekarniki



	NV75J5170BS	NV75J3140RS	NV75J3140RB	NV75J3140BS	NV75J3140BB
Linia	SZLACHETNA STAL	SZLACHETNA STAL	GRAND ARCHE	SZLACHETNA STAL	GRAND ARCHE
Pojemność	75 l	75 l	75 l	75 l	75 l
Klasa energetyczna	A+	A	A	A	A
Technologia Gourmet Vapour Cook™	-	-	-	-	-
Technologia Dual Cook™	-	-	-	-	-
Podwójny termoobieg Dual Fan	-	-	-	-	-
Gotowanie na parze Steam Twin™	-	-	-	-	-
Wyświetlacz	niebieski LED	niebieski LED	niebieski LED	niebieski LED	niebieski LED
Sterowanie	elektroniczne	elektroniczne	elektroniczne	elektroniczne	elektroniczne
Czyszczenie pyrolityczne	•	-	-	-	-
Czyszczenie katalityczne	-	•	•	•	•
Czyszczenie parowe	•	-	-	-	-
Moduł wi-fi	-	-	-	-	-
Programy Auto Menu	20	-	-	-	-
Tryby pieczenia	11	5	5	5	5
Funkcja podgrzewania talerzy	•	-	-	-	-
Funkcja podtrzymywania ciepła	•	-	-	-	-
Tryb Pro-Roasting	•	-	-	-	-
Tryb Intensywny	-	-	-	-	-
Termosonda	-	-	-	-	-
Prowadnice teleskopowe	•	•	•	-	-
Łagodne domykanie	•	•	•	-	-
Blokada dostępu	•	•	•	•	•
Timer i zegar kuchenny	•	•	•	•	•
Rożen	-	-	-	-	-
Wymiary w mm (SxWxG)	595 x 595 x 566	595 x 595 x 566	595 x 595 x 566	595 x 595 x 566	595 x 595 x 566
Front	stal nierdzewna	stal nierdzewna	czarny	stal nierdzewna	czarny

Piekarniki kompaktowe



	NQ50J9530BS	NQ50J5530BS	NQ50H5533KS	NQ50H5537KB	NQ50J3530BS	NQ50K3530BB	NQ50K3530BG
Linia	CHEF COLLECTION	STEP BY STEP	NEO	CZARNE SZKŁO	SZLACHETNA STAL	GRAND ARCHE	GRAFITOWA STAL
Pojemność	50 l	50 l	50 l	50 l	50 l	50 l	50 l
Typ	Speed Oven	Speed Oven	Speed Oven	Speed Oven	Speed Oven	Speed Oven	Speed Oven
Wyświetlacz	LCD	niebieski LED	niebieski LED	niebieski LED	niebieski LED	niebieski LED	niebieski LED
Sterowanie	elektroniczne, dotykowe	elektroniczne, dotykowe	elektroniczne	elektroniczne, dotykowe	elektroniczne	elektroniczne	elektroniczne
Sterowanie Guide Lighting	-	•	-	-	-	-	-
Czyszczenie parowe	•	•	•	•	•	•	•
Termoobieg	podwójny	•	•	•	•	•	•
Moc mikrofal	900 W	800 W	800 W	800 W	800 W	800 W	800 W
Moc grilla górnego	1100 W	1100 W	1100 W	1100 W	1100 W	1100 W	1100 W
Moc grilla dolnego	1000 W	1000 W	1000 W	1000 W	1000 W	1000 W	1000 W
Programy Auto Menu	35	25	15	20	20	20	20
Tryby rozmrażania	5	5	5	5	5	5	5
Tryby pieczenia	8	6	6	6	6	6	6
Tryby gotowania na parze	-	-	-	-	-	-	-
Funkcja podtrzymywania ciepła	•	-	-	-	•	•	•
Tryb Pro-Roasting	•	-	-	-	-	-	-
Tryb Intensywny	•	-	-	-	-	-	-
Blokada dostępu	•	•	•	•	•	•	•
Timer i zegar kuchenny	•	•	•	•	•	•	•
Wymiary w mm (SxWxG)	595 x 454,2 x 570	595 x 454,2 x 570	595 x 454,2 x 570	595 x 454,2 x 570	595 x 454,2 x 570	595 x 454,2 x 570	595 x 454,2 x 570
Kolor	stal nierdzewna + czarne szkło	stal nierdzewna + czarne szkło	stal nierdzewna	czarne szkło	stal nierdzewna	czarny	grafitowa stal

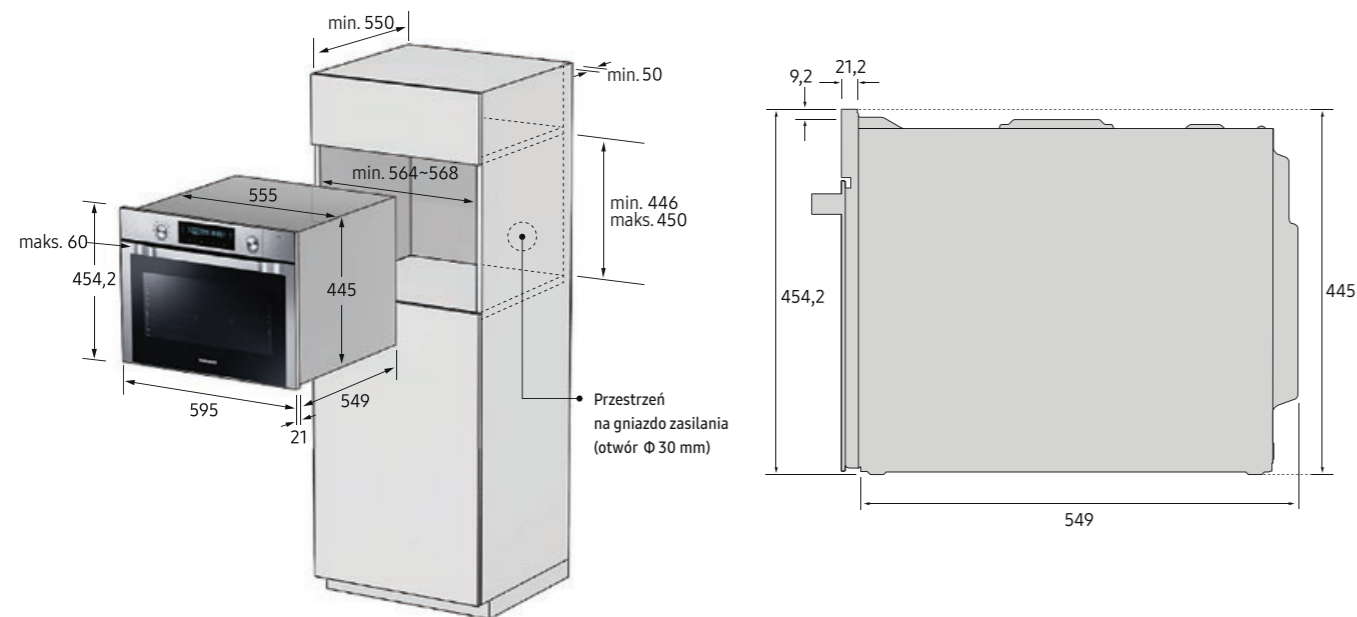

Szufłady podgrzewające



	NL20J7100WB	NL20F7100WB
Zakres temperatur	30-80 °C	30-80 °C
Program rozmrażania	•	•
Program dojrzewania ciasta drożdżowego	•	•
Program podgrzewania naczyń	•	•
Program podtrzymywania ciepła	•	•
Prowadnice teleskopowe	•	•
Maksymalny udźwig	25 kg	25 kg
Wymiary w mm (SxWxG)	595 x 140 x 535	595 x 140 x 535

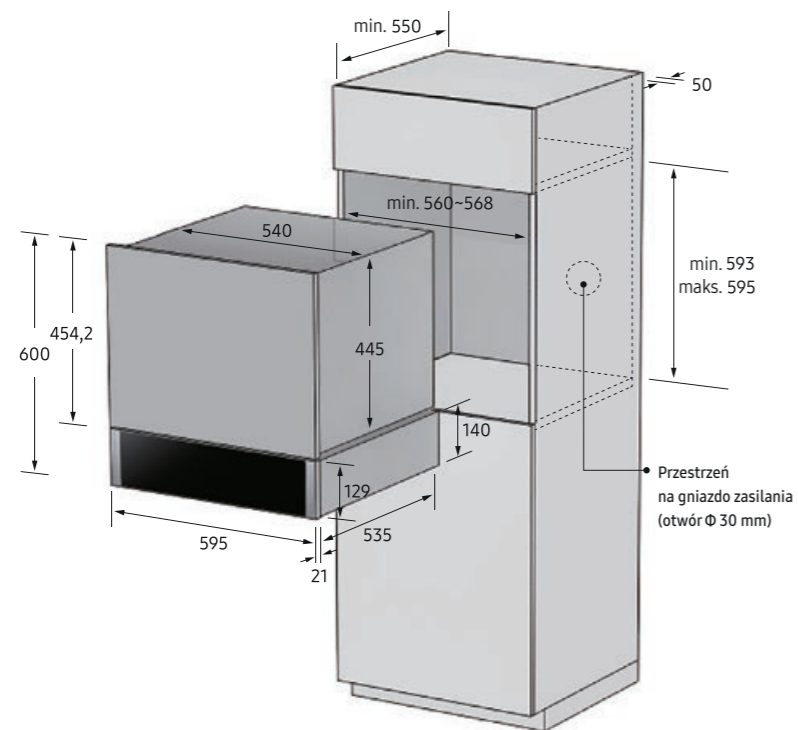

Kuchenki mikrofalowe



	NQ50K5137KB	NQ50K5130BS	NQ50K3130BS	NQ50K3130BB
Linia	CZARNE SZKŁO	STEB BY STEP	STAL SZLACHETNA	GRAND ARCHE
Pojemność	50 l	50 l	50 l	50 l
Wyświetlacz	niebieski LED	niebieski LED	niebieski LED	niebieski LED
Sterowanie	dotykowe	elektroniczne	elektroniczne	elektroniczne
Moc mikrofal	900 W	900 W	900 W	900 W
Moc grilla	-	-	-	-
Liczba stopni mocy mikrofal	6	6	6	6
Liczba stopni mocy grilla	-	-	-	-
Liczba stopni mocy trybu kombinowanego	-	-	-	-
Programy Auto Cook	15	15	15	15
Programy Auto Reheat	-	-	-	-
Programy Power Steam	-	-	-	-
Programy Auto Defrost	5	5	5	5
Programy Crusty	-	-	-	-
Czyszczenie Steam Clean	•	•	•	•
Blokada dostępu	•	•	•	•
Wnętrze z emalii ceramicznej	•	•	•	•
Naczynie do gotowania na parze	-	-	-	-
Wymiary w mm (SxWxG)	595 x 455 x 570	595 x 455 x 570	595 x 455 x 570	595 x 455 x 570
Kolor	czarne szkło	stal nierdzewna + czarne szkło	stal nierdzewna	czarny

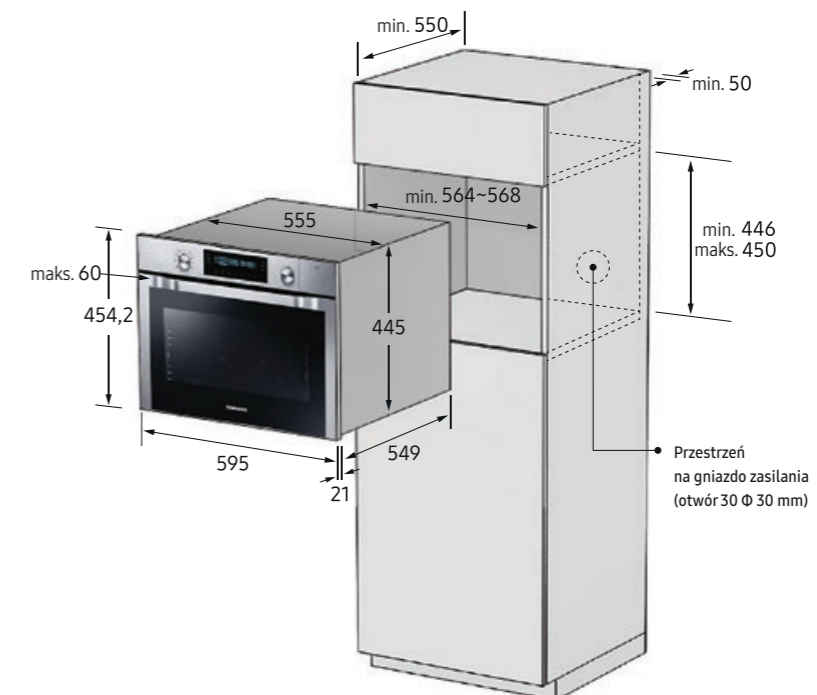

Kuchenki mikrofalowe



	NQ50K3130BG	MG22M8074AT	MG22M8054AK	MS22M8054AK	FG87SUST	FG87SUB	FW87SUST	FW87SUB
Linia	GRAFITOWA STAL							
Pojemność	50 l	22 l	22 l	22 l	23 l	23 l	23 l	23 l
Wyświetlacz	niebieski LED	niebieski LED	niebieski LED	niebieski LED	niebieski LED	niebieski LED	niebieski LED	niebieski LED
Sterowanie	elektroniczne	elektroniczne	elektroniczne	elektroniczne	elektroniczne	elektroniczne	elektroniczne	elektroniczne
Moc mikrofal	900 W	850 W	850 W	850 W	800 W	800 W	800 W	800 W
Moc grilla	-	1100 W	1100 W	-	1100 W	1100 W	-	-
Liczba stopni mocy mikrofal	6	6	6	6	6	6	6	6
Liczba stopni mocy grilla	-	1	1	-	1	1	-	-
Liczba stopni mocy trybu kombinowanego	-	3	3	-	3	3	-	-
Programy Auto Cook	15	29	29	25	4	4	-	-
Programy Auto Reheat	-	-	-	-	4	4	3	3
Programy Power Steam	-	-	-	-	-	-	4	4
Programy Auto Defrost	5	5	5	5	4	4	3	3
Programy Crusty	-	-	-	-	4	4	-	-
Czyszczenie Steam Clean	•	-	-	-	•	•	-	-
Blokada dostępu	•	•	•	•	•	•	•	•
Wnętrze z emalii ceramicznej	•	•	•	•	•	•	•	•
Naczynie do gotowania na parze	-	-	-	-	-	-	•	•
Wymiary w mm (SxWxG)	595 x 455 x 570	595 x 380 x 320	595 x 380 x 320	595 x 380 x 320	595 x 380 x 360	595 x 380 x 360	595 x 380 x 360	595 x 380 x 360
Kolor	grafitowa stal	stal nierdzewna + czarne szkło	czarny	czarny	stal nierdzewna	czarny	stal nierdzewna	czarny

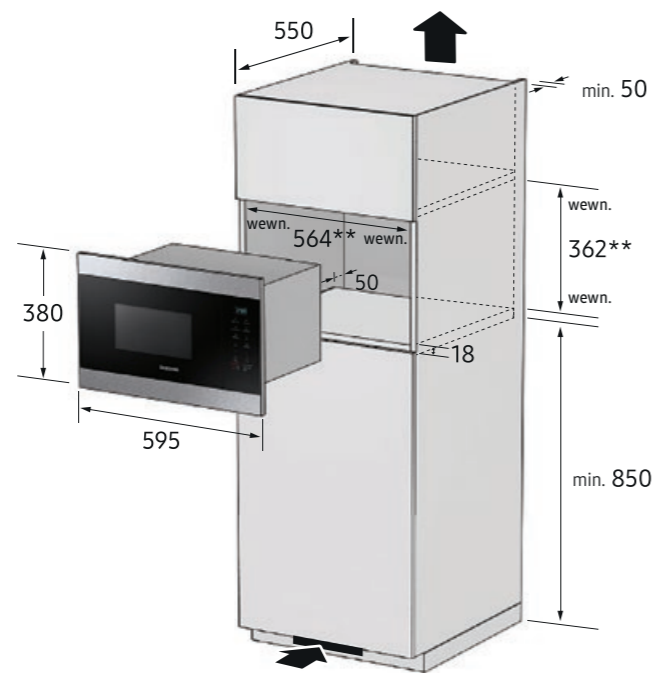

Rysunek techniczny dotyczy modeli: MG22M8074AT, MG22M8054AK, MS22M8054AK

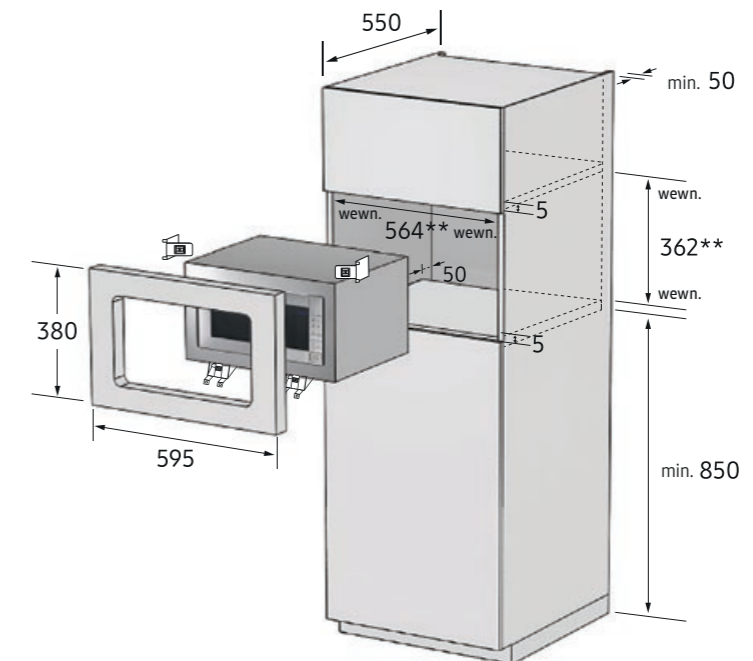

Rysunek techniczny dotyczy modeli: FG87SUST, FG87SUB, FW87SUST, FW87SUB

Płyty indukcyjne



	NZ84J9770EK	NZ63J9770EK	NZ64K7757BK	NZ64K5747BK	NZ64H57477K	NZ64H57479K	NZ64H37070K	NZ64H37075K	NZ64F3NM1AB
Wykończenie	bezramkowa z 3 ściętymi brzegami	bezramkowa z 3 ściętymi brzegami	bezramkowa ze ściętym frontem	bezramkowa ze ściętym frontem	2 stalowe listwy boczne	bezramkowa z 3 ściętymi brzegami	bezramkowa, proste brzegi	stalowa ramka	bezramkowa, proste brzegi
Virtual Flame™	•	•	-	-	-	-	-	-	-
Strefa Flex Zone	•	•	•	•	•	•	-	-	-
Funkcja Booster	•	•	•	•	•	•	•	•	•
Typ pól grzejnych	2 okrągłe + łączona strefa Flex Zone	1 okrągłe + łączona strefa Flex Zone	2 okrągłe + łączona strefa Flex Zone	2 okrągłe + łączona strefa Flex Zone	2 okrągłe + łączona strefa Flex Zone	2 okrągłe + łączona strefa Flex Zone	4 okrągłe	4 okrągłe	4 okrągłe
Moc i średnica 1. pola grzejnego	1,2 kW (Booster 2 kW), 160 mm	2,2 kW (Booster 3,2 kW), 210 mm	1,2 kW (Booster 2 kW), 145 mm	1,2 kW (Booster 2 kW), 145 mm	1,2 kW (Booster 2 kW), 145 mm	1,2 kW (Booster 2 kW), 145 mm	1,2 kW (Booster 1,5 kW), 140 mm	1,2 kW (Booster 1,5 kW), 140 mm	1,2 kW (Booster 1,5 kW), 140 mm
Moc i średnica 2. pola grzejnego	2,2 kW (Booster 3,2 kW), 210 mm	-	2,2 kW (Booster 3,2 kW), 210 mm	2,2 kW (Booster 3,2 kW), 210 mm	2,2 kW (Booster 3,2 kW), 210 mm	2,2 kW (Booster 3,2 kW), 210 mm	2,3 kW (Booster 2,6 kW), 220 mm	2,3 kW (Booster 2,6 kW), 220 mm	2,3 kW (Booster 2,6 kW), 220 mm
Moc i średnica 3. pola grzejnego	Flex Zone	Flex Zone	Flex Zone	Flex Zone	Flex Zone	Flex Zone	1,2 kW (Booster 1,5 kW), 140 mm	1,2 kW (Booster 1,5 kW), 140 mm	1,2 kW (Booster 1,5 kW), 140 mm
Moc i średnica 4. pola grzejnego	Flex Zone	Flex Zone	Flex Zone	Flex Zone	Flex Zone	Flex Zone	2,3 kW (Booster 2,6 kW), 220 mm	2,3 kW (Booster 2,6 kW), 220 mm	2,3 kW (Booster 2,6 kW), 220 mm
Moc całkowita strefy Flex Zone	3,3 kW (booster 3,6 kW)	3,3 kW (booster 3,6 kW)	3,3 kW (booster 3,6 kW)	3,3 kW (booster 3,6 kW)	3,3 kW (booster 3,6 kW)	3,3 kW (booster 3,6 kW)	-	-	-
Moc całkowita	7 kW	6,8 kW	7,2 kW	7,2 kW	7,2 kW	7,2 kW	7 kW	7 kW	7 kW
Liczba poziomów mocy	15	15	15	15	15	15	9	9	9
Rodzaj sterowania	dotykowe + magnetyczne pokrętko	dotykowe + magnetyczne pokrętko	dotykowe typu slider	dotykowe typu slider	dotykowe typu slider	dotykowe typu slider	dotykowe typu slider	dotykowe typu slider	dotykowe
Funkcja Keep Warm	•	•	•	•	•	•	-	-	-
Funkcja Pauzy	•	•	•	•	•	•	-	-	-
Funkcja rozpoznawania średnicy garnka	•	•	•	•	•	•	•	•	•
Wskaźnik ciepła resztkowego	dwustopniowy	dwustopniowy	dwustopniowy	dwustopniowy	•	•	•	•	•
Timer	•	•	•	•	•	•	•	•	•
Blokada dostępu	•	•	•	•	•	•	•	•	•
Wymiary w mm (SxWxG)	800 x 56 x 520	600 x 56 x 520	600 x 56 x 520	600 x 56 x 520	600 x 56 x 520	600 x 56 x 520	595 x 56 x 520	595 x 56 x 520	590 x 57 x 520

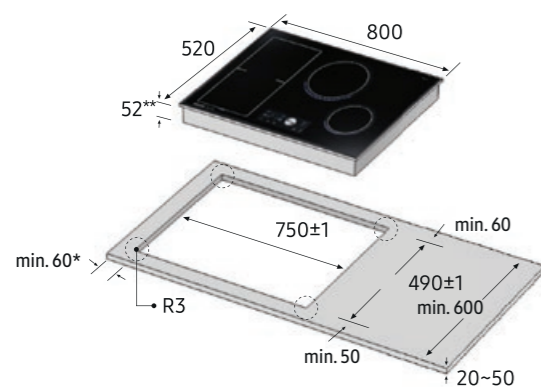

*Minimalna odległość wycięcia pod płytę od ściany.
**Maksymalna głębokość instalacji.

Rysunek techniczny dotyczy modelu: NZ84J9770EK

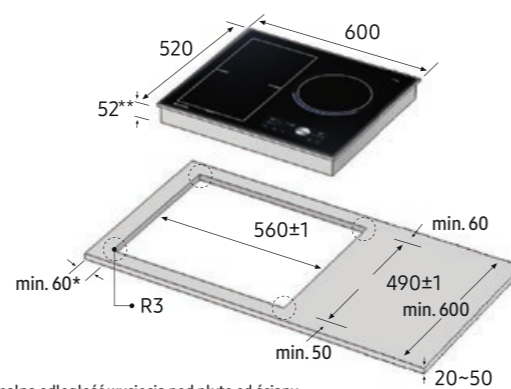

*Minimalna odległość wycięcia pod płytę od ściany.
**Maksymalna głębokość instalacji.

Rysunek techniczny dotyczy modeli: NZ63J9770EK, NZ64K7757BK, NZ64K5747BK

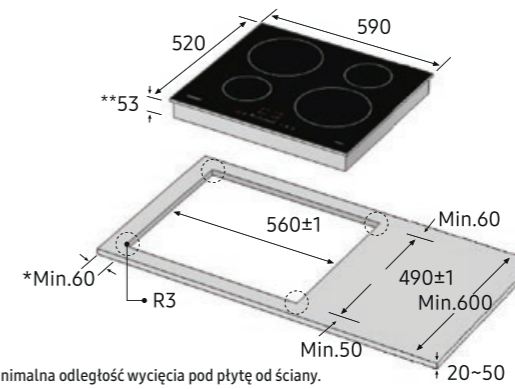

* Minimalna odległość wycięcia pod płytę od ściany.
** Maksymalna głębokość instalacji.

Rysunek techniczny dotyczy modeli: NZ64H37070K, NZ64H37075K, NZ64F3NM1AB

Płyta ceramiczne



CTR164NC01

Wykończenie	ścięte brzegi
Typ pól grzejnych	2 pojedyncze, 1 podwójne, 1 owalne
Moc i średnica 1. pola grzejnego	1,2 kW, 145 mm
Moc i średnica 2. pola grzejnego	1,2 kW, 145 mm
Moc i średnica 3. pola grzejnego	2,2 kW, 210/120 mm
Moc i średnica 4. pola grzejnego	2,4 kW, 170 x 265 mm
Wskaźnik ciepła resztkowego	•
Rodzaj sterowania	dotykowe typu slider
Timer	•
Blokada dostępu	•
Wymiary w mm (SxWxG)	575 x 505 x 52,6

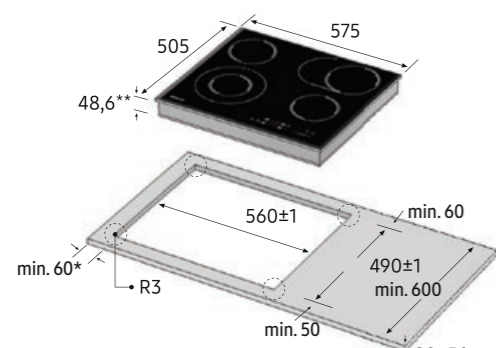

* Minimalna odległość wycięcia pod płytę od ściany.
** Maksymalna głębokość instalacji.

Rysunek techniczny dotyczy modelu: CTR164NC01

Płyty gazowe



	NA75J3030AS	NA64H3040AS	NA64H3030AS	NA64H3010AS
Wykończenie	stal nierdzewna	stal nierdzewna	stal nierdzewna	stal nierdzewna
Ruszt	żeliwne trzyczęściowe	żeliwne czteroczęściowe	żeliwne czteroczęściowe	żeliwne czteroczęściowe
Moc 1. palnika	3,8 kW	4 kW	3,8 kW	3,3 kW
Moc 2. palnika	3,3 kW	3,3 kW	3,3 kW	3,3 kW
Moc 3. palnika	2 kW	2 kW	2 kW	2 kW
Moc 4. palnika	2 kW	1 kW	1 kW	1 kW
Moc 5. palnika	1 kW	-	-	-
Nakładka na wok	•	•	•	-
Palnik z potrójną koroną	•	•	•	-
Zapalarka w pokrętle	•	•	•	•
Wskaźnik centralnego ustawienia garnka	-	•	•	•
Zabezpieczenie przeciwwyptywowe gazu	•	•	•	•
Wymiary w mm (SxWxG)	750 x 98 x 510	600 x 50 x 520	600 x 50 x 520	600 x 50 x 520

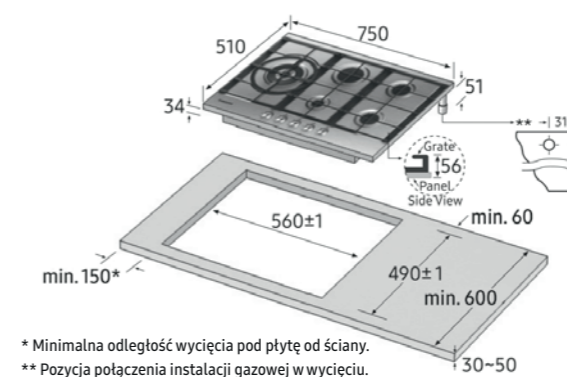

* Minimalna odległość wycięcia pod płytę od ściany.
** Pozycja połączenia instalacji gazowej w wycięciu.

Rysunek techniczny dotyczy modelu: NA75J3030AS

Płyty gazowe



	NA64H3010BS	NA64H3030AK	NA64H3010AK	NA64H3000AK	NA64H3030BK
Wykończenie	stal nierdzewna	czarne szkło	czarne szkło	czarne szkło	czarne szkło
Ruszt	żeliwne trzyczęściowe	żeliwne czteroczęściowe	żeliwne czteroczęściowe	żeliwne czteroczęściowe	żeliwne trzyczęściowe
Moc 1. palnika	3,3 kW	3,8 kW	3,3 kW	3 kW	3,8 kW
Moc 2. palnika	3,3 kW	2 kW	2 kW	2 kW	2 kW
Moc 3. palnika	2 kW	2 kW	2 kW	2 kW	2 kW
Moc 4. palnika	1 kW	1 kW	1 kW	1 kW	1 kW
Moc 5. palnika	-	-	-	-	-
Nakładka na wok	-	•	•	-	•
Palnik z potrójną koroną	-	•	-	-	•
Zapalarka w pokrętle	•	•	•	•	•
Wskaźnik centralnego ustawienia garnka	•	•	•	•	•
Zabezpieczenie przeciwwyptywowe gazu	•	•	•	•	•
Wymiary w mm (SxWxG)	600 x 50 x 520	600 x 50 x 520	600 x 50 x 520	600 x 50 x 520	600 x 50 x 520

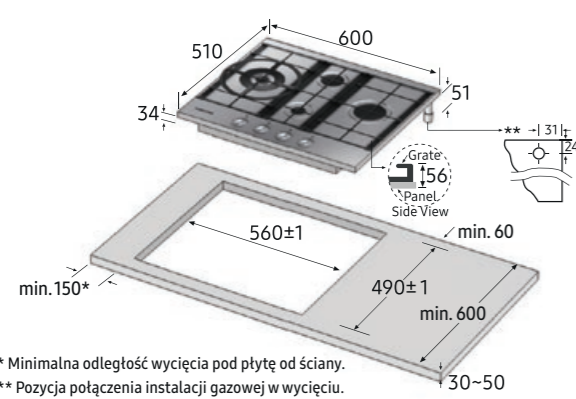

* Minimalna odległość wycięcia pod płytę od ściany.
** Pozycja połączenia instalacji gazowej w wycięciu.

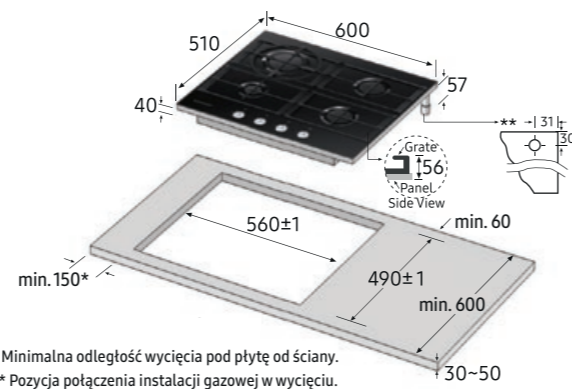

* Minimalna odległość wycięcia pod płytę od ściany.
** Pozycja połączenia instalacji gazowej w wycięciu.

Rysunek techniczny dotyczy modeli: NA64H3010AS, NA64H3010BS, NA64H3110AS

Rysunek techniczny dotyczy modeli: NA64H3010AK, NA64H3000AK, NA64H3030AS

Okapy



NK86NOV9MSR NK36M7070VB NK24M7070VB NK36M7070VS NK24M7070VS NK36M5070BG NK24M5070BG NK36M5070BS NK24M5070BS

Typ	skośny	skośny	skośny	skośny	skośny	kominowy	kominowy	kominowy	kominowy
Wydajność (m ³ /h)	700	729	729	729	729	668	668	668	668
Klasa energetyczna	-	B	B	B	B	B	B	B	B
Sterowanie	zbliżeniowe	dotykowe	dotykowe	dotykowe	dotykowe	dotykowe	dotykowe	dotykowe	dotykowe
Wyświetlacz	-	niebieski LED	niebieski LED	niebieski LED	niebieski LED	niebieski LED	niebieski LED	niebieski LED	niebieski LED
Liczba ustawień prędkości	4	3	3	3	3	3	3	3	3
Aluminiowe filtry przeciwtłuszczowe	1	2	1	2	1	3	2	3	2
Funkcja Booster	•	•	•	•	•	•	•	•	•
Funkcja AirClean	•	-	-	-	-	-	-	-	-
Timer	•	•	•	•	•	•	•	•	•
Wykończenie	stal nierdzewna	czarne szkło	czarne szkło	stal nierdzewna	stal nierdzewna	grafitowa stal	grafitowa stal	stal nierdzewna + czarne szkło	stal nierdzewna + czarne szkło
Oświetlenie	1 x 4 W	2 x 3 W LED	2 x 3 W LED	2 x 3 W LED	2 x 3 W LED	2 x 3 W LED	2 x 3 W LED	2 x 3 W LED	2 x 3 W LED
Głośność	61 dB(A)	68 dB(A)	68 dB(A)	68 dB(A)	68 dB(A)	70 dB(A)	70 dB(A)	70 dB(A)	70 dB(A)
Wymiary w mm (SxWxG)	900 x min. 1028 ~ maks. 1490 x 490	900 x min. 1035 ~ maks. 1465 x 137	600 x min. 1035 ~ maks. 1465 x 137	900 x min. 1035 ~ maks. 1465 x 137	600 x min. 1035 ~ maks. 1465 x 137	900 x min. 619 ~ maks. 1133 x 467	600 x min. 619 ~ maks. 1133 x 467	900 x min. 619 ~ maks. 1133 x 467	600 x min. 619 ~ maks. 1133 x 467

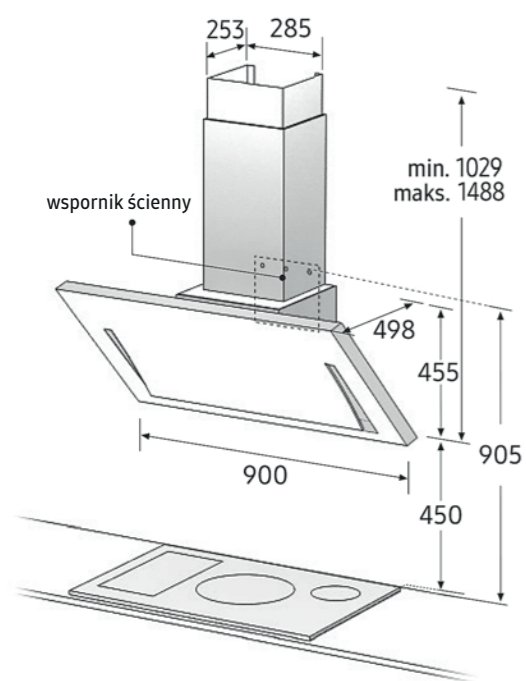

Rysunek techniczny dotyczy modelu: NK86NOV9MSR

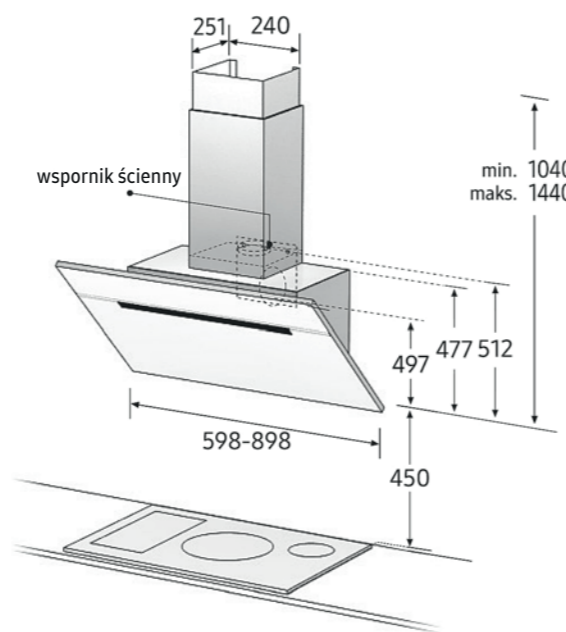

Rysunek techniczny dotyczy modeli: NK36M7070VB, NK24M7070VB, NK36M7070VS, NK24M7070VS

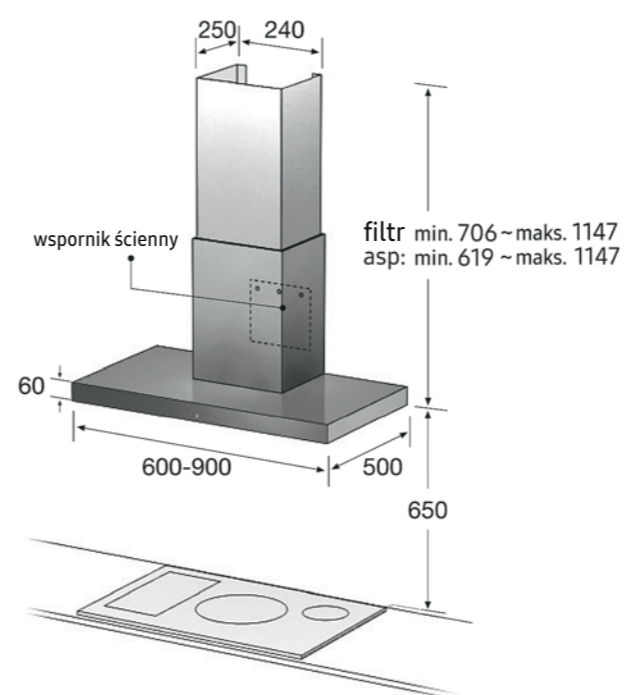

Rysunek techniczny dotyczy modeli: NK36M5070BG, NK24M5070BG

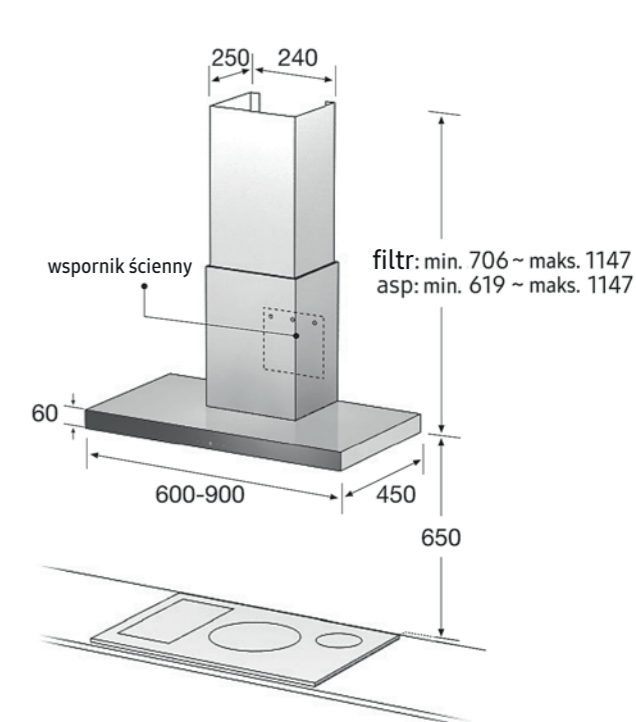

Rysunek techniczny dotyczy modeli: NK36M5070BS, NK24M5070BS, NK36M5060SS

Okapy



	NK36M5070FS	NK24M5070FS	NK36M5060SS	NK24M1030IS	HB6247SX
Typ	kominowy	kominowy	kominowy	podszafkowy	podszafkowy
Wydajność (m ³ /h)	670	670	668	384	379
Klasa energetyczna	B	B	B	C	-
Sterowanie	dotykowe	dotykowe	dotykowe	przyciski	przyciski
Wyświetlacz	niebieski LED	niebieski LED	niebieski LED	-	-
Liczba ustawień prędkości	3	3	3	3	3
Aluminiowe filtry przeciwtłuszczowe	1	1	3	2	2
Funkcja Booster	•	•	•	-	-
Funkcja AirClean	-	-	-	-	-
Timer	•	•	•	-	-
Wykończenie	stal nierdzewna + szkło	stal nierdzewna + szkło	stal nierdzewna	stal nierdzewna	stal nierdzewna
Oświetlenie	2 x 3 W LED	2 x 3 W LED	2 x 3 W LED	2 x 3 W LED	2 x 20 W
Głośność	69 dB(A)	69 dB(A)	70 dB(A)	70 dB(A)	47 dB(A)
Wymiary w mm (SxWxG)	900 x min. 600 ~ maks. 1100 x 450	600 x min. 600 ~ maks. 1100 x 450	900 x min. 619 ~ maks. 1133 x 467	180 x 600 x 280	600 x min. 290 ~ maks. 440 x 260

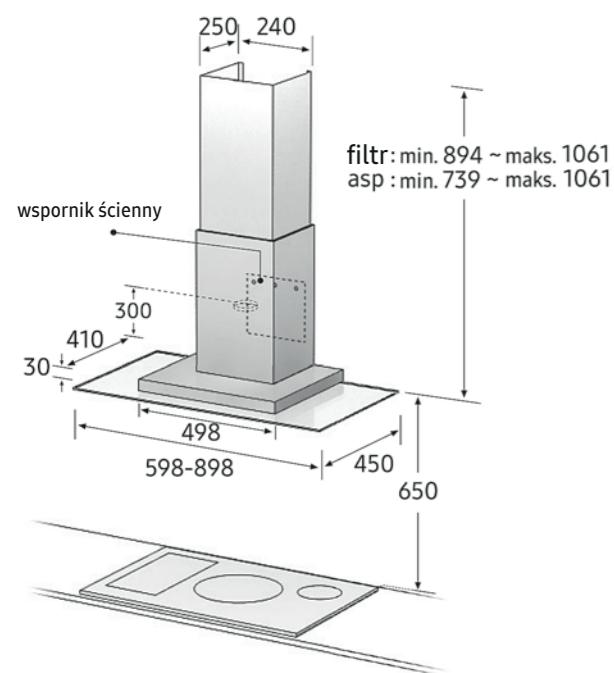

Rysunek techniczny dotyczy modeli: NK36M5070FS, NK24M5070FS

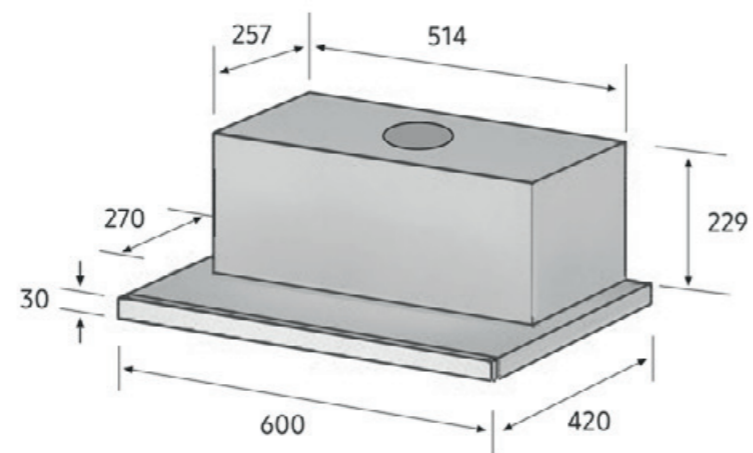

Rysunek techniczny dotyczy modelu: HB6247SX

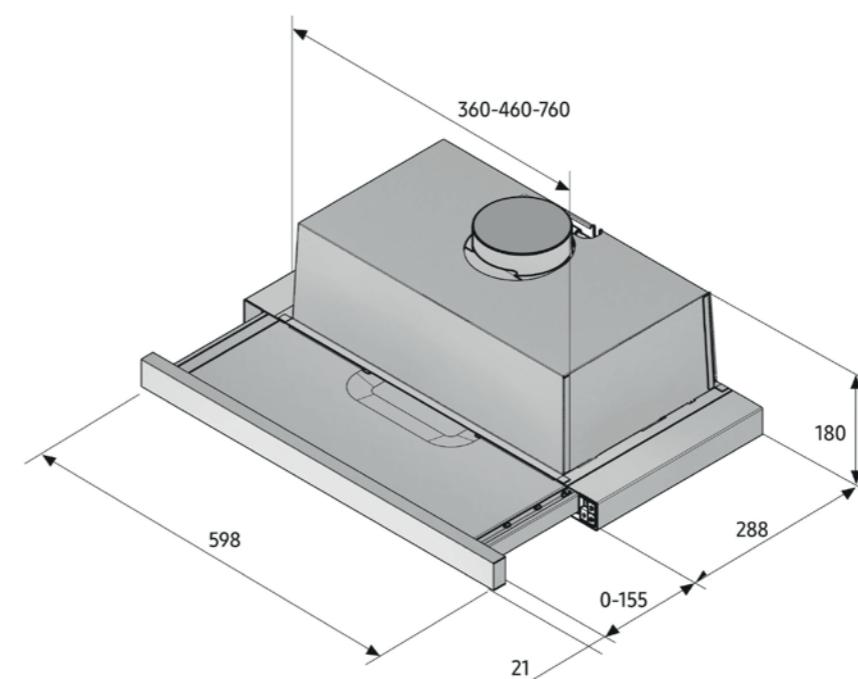

Rysunek techniczny dotyczy modelu: DW02034

Zmywarki



	DW60J9960US	DW60J9970BB	DW60K8550BB	DW60M6050BB	DW60M6040BB	DW60M5060BB	DW60M5040BB	DW50K4050BB	DW50K4030BB
Typ	do zabudowy	do pełnej zabudowy	do pełnej zabudowy	do pełnej zabudowy	do pełnej zabudowy	do pełnej zabudowy	do pełnej zabudowy	do pełnej zabudowy	do pełnej zabudowy
Szerokość	60 cm	60 cm	60 cm	60 cm	60 cm	60 cm	60 cm	45 cm	45 cm
Klasa energetyczna	A++	A++	A++	A++	A++	A+	A+	A+	A+
Pojemność	14 kpl. naczyń	14 kpl. naczyń	14 kpl. naczyń	14 kpl. naczyń	13 kpl. naczyń	14 kpl. naczyń	13 kpl. naczyń	9 kpl. naczyń	9 kpl.
Zużycie wody na cykl	10,7 l	10,7 l	10,7 l	10,5 l	10,5 l	12 l	12 l	10 l	10 l
Liczba programów zmywania	5	6	6	7	6	7	5	7	5
Wyświetlacz	wewnętrzny LED	wewnętrzny LED	wewnętrzny LED	wewnętrzny LED	wewnętrzny LED	wewnętrzny LED	wewnętrzny LED	wewnętrzny LED	wewnętrzny LED
Technologia WaterWall™	•	•	•	-	-	-	-	-	-
1/2 załadunku	•	•	•	•	•	•	•	•	•
Funkcja Zone Booster™	•	•	•	-	-	-	-	-	-
Funkcja Speed Booster	-	•	-	-	-	-	-	-	-
Taca Flex Tray™	•	•	-	-	-	-	-	-	-
Szuflada na sztućce	•	•	•	•	-	•	-	-	-
Koszyk na sztućce	-	-	-	-	•	-	•	•	•
Funkcja dezynfekcji	•	•	•	•	•	•	•	•	•
Opóźniony start	•	•	•	•	•	•	•	•	•
Składane uchwyty, pozwalające myć duże naczynia	•	•	•	•	•	•	•	•	•
Regulacja wysokości górnego kosza	•	•	•	•	•	•	•	•	•
Automatyczne otwieranie drzwi	•	•	•	-	-	-	-	-	-
Blokada dostępu	•	•	•	•	•	•	•	•	•
Oświetlenie wnętrza	•	•	-	-	-	-	-	-	-
Zabezpieczenie przed zalaniem i wąż Aqua Stop	•	•	•	•	•	•	•	•	•
Podświetlenie uchwyty	•	-	-	-	-	-	-	-	-
Prowadnice Premium Glide	•	•	-	-	-	-	-	-	-
Poziom głośności	41 dB(A)	41 dB(A)	44 dB(A)	44 dB(A)	44 dB(A)	46 dB(A)	48 dB(A)	47 dB(A)	50 dB(A)
Wymiary w mm (SxWxG)	598 x 817 x 575	598 x 817 x 555	598 x 845 x 600	598 x 845 x 600	598 x 845 x 600	598 x 845 x 600	598 x 845 x 600	450 x 820 x 560	448 x 815 x 550
Kolor	stal nierdzewna	front do zabudowy	front do zabudowy	front do zabudowy	front do zabudowy	front do zabudowy	front do zabudowy	front do zabudowy	front do zabudowy

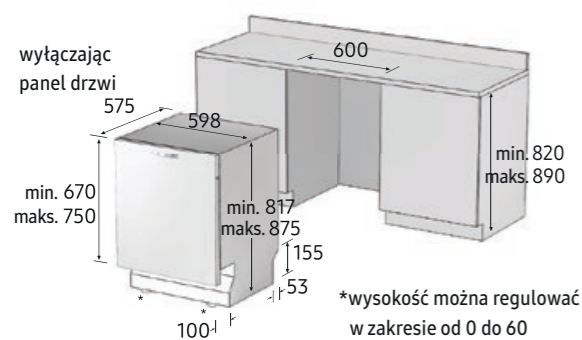

Rysunek techniczny dotyczy modelu: DW60K8550BB

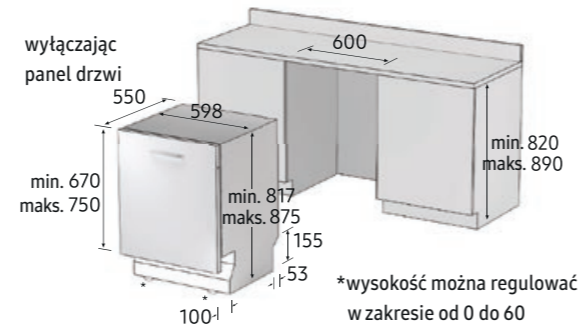

Rysunek techniczny dotyczy modeli: DW60M6050BB, DW60M6040BB, DW60M5060BB, DW60M5040BB

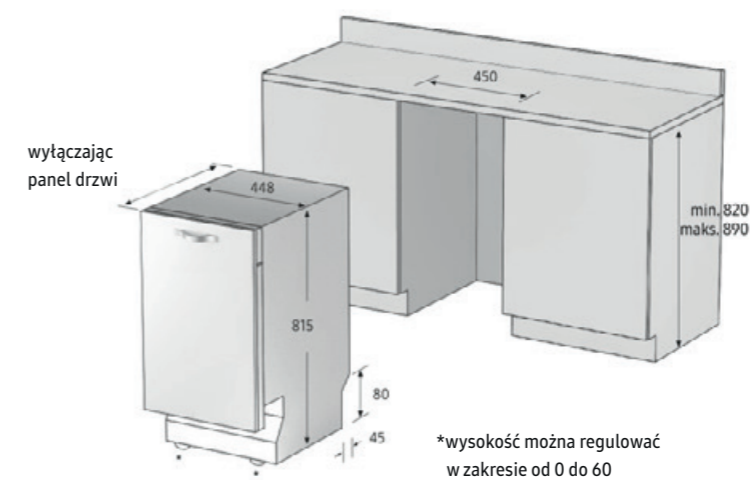

Rysunek techniczny dotyczy modeli: DW50K4050BB, DW50K4030BB

Zmywarki



	DW60M6050SS	DW60M6040SS	DW60H9970FS	DW60H9950FS	DW60K8550FS
Typ	do zabudowy z odkrytym panelem	do zabudowy z odkrytym panelem	wolnostojąca	wolnostojąca	wolnostojąca
Szerokość	60 cm	60 cm	60 cm	60 cm	60 cm
Klasa energetyczna	A++	A++	A++	A++	A++
Pojemność	14 kpl. naczyń	13 kpl. naczyń	14 kpl. naczyń	14 kpl. naczyń	14 kpl. naczyń
Zużycie wody na cykl	10,5 l	10,5 l	10,7 l	10,7 l	10,7 l
Liczba programów zmywania	7	6	6	5	5
Wyświetlacz	Star Display	wewnętrzny LED	zewnątrzny	wewnętrzny LED	wewnętrzny LED
Technologia WaterWall™	-	-	-	-	•
1/2 załadunku	•	•	•	•	•
Funkcja Zone Booster™	-	-	•	•	•
Funkcja Speed Booster	-	-	•	•	-
Taca Flex Tray™	-	-	•	-	-
Szufflada na sztućce	-	-	•	•	•
Koszyk na sztućce	•	-	•	•	-
Funkcja dezynfekcji	-	•	-	-	•
Opóźniony start	•	•	•	•	•
Składane uchwyty, pozwalające myć duże naczynia	•	•	•	•	•
Regulacja wysokości górnego kosza	•	•	•	•	•
Automatyczne otwieranie drzwi	-	-	•	•	•
Blokada dostępu	•	•	•	•	•
Oświetlenie wnętrza	-	-	•	•	-
Zabezpieczenie przed zalaniem i wąż Aqua Stop	•	•	•	•	•
Podświetlenie uchwyty	-	-	•	•	•
Prowadnice Premium Glide	-	-	•	•	-
Poziom głośności	44 dB(A)	44 dB(A)	41 dB(A)	44 dB(A)	44 dB(A)
Wymiary w mm (SxWxG)	598 x 845 x 600	598 x 845 x 600	598 x 845 x 575	598 x 845 x 575	598 x 845 x 600
Kolor	front do zabudowy	front do zabudowy	stal nierdzewna	stal nierdzewna	szczerkowane aluminium

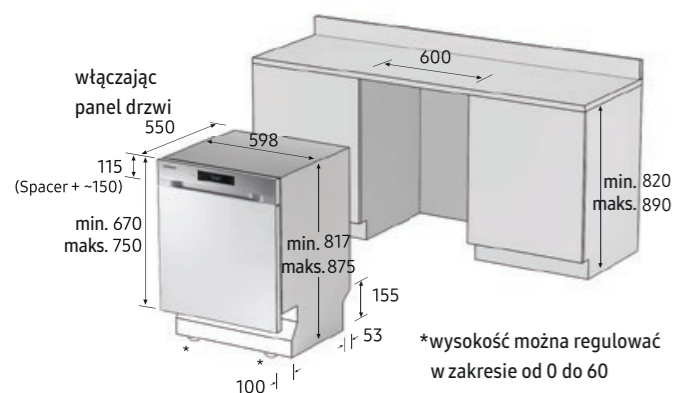

Rysunek techniczny dotyczy modelu: DW60M6040SS

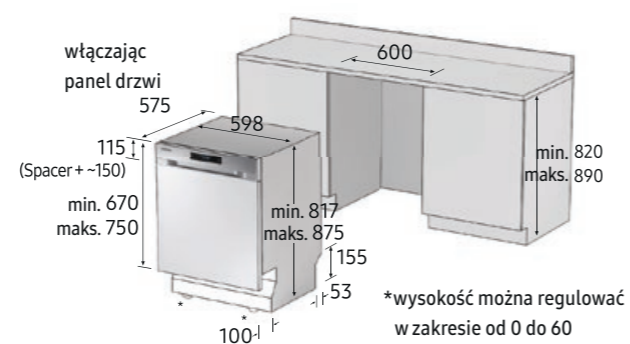

Rysunek techniczny dotyczy modelu: DW60M6050SS

Lodówki do zabudowy



	BRB260187WW	BRB260087WW	BRB260076WW	BRB260034WW	BRB260030WW	BRB260010WW
Klasa energetyczna	A++	A++	A++	A++	A+	A+
No Frost	•	•	•	•	•	•
CoolSelect+	•	•	•	-	-	-
Technologia Space Max™	•	•	•	•	•	•
Twin Cooling Plus™	•	•	•	-	-	-
All-around Cooling	•	•	•	•	•	•
Power Cool	•	•	•	•	•	•
Power Freeze	•	•	•	•	•	•
Metal Cooling	•	•	-	-	-	-
Kompresor Digital Inverter - 10 lat gwarancji	•	•	•	•	•	•
Szuflady	1 szuflada Fresh Zone, 1 szuflada na warzywa	1 szuflada Fresh Zone, 1 szuflada na warzywa	1 szuflada Fresh Zone, 1 szuflada na warzywa	1 szuflada Fresh Zone, 1 szuflada na warzywa	1 szuflada Fresh Zone, 1 szuflada na warzywa	1 szuflada na warzywa
Półka na wino	•	•	•	•	•	-
Pojemnik na produkty delikatne	•	•	-	-	-	-
Metalowe wykończenie półek	•	•	•	•	•	-
Oświetlenie LED	•	•	•	•	•	•
Funkcja Vacation	•	•	•	•	•	•
Alarm otwartych drzwi	•	•	•	•	•	•
Zawiasy	nożycowe	suwakowe	suwakowe	suwakowe	suwakowe	suwakowe
Pojemność	262 l chłodziarka 191 l, zamrażalnik 71 l	262 l chłodziarka 191 l, zamrażalnik 71 l	263 l chłodziarka 192 l, zamrażalnik 71 l	263 l chłodziarka 192 l, zamrażalnik 71 l	263 l chłodziarka 192 l, zamrażalnik 71 l	267 l chłodziarka 196 l, zamrażalnik 71 l
Wymiary w mm (WxSxG)	1775 x 540 x 550	1775 x 540 x 550	1775 x 540 x 550	1775 x 540 x 550	1775 x 540 x 550	1775 x 540 x 550

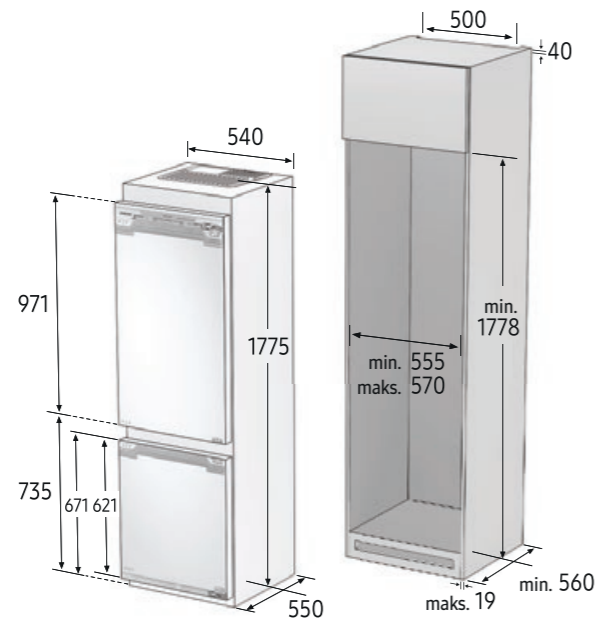

Rysunek techniczny dotyczy modelu: BRB260187WW

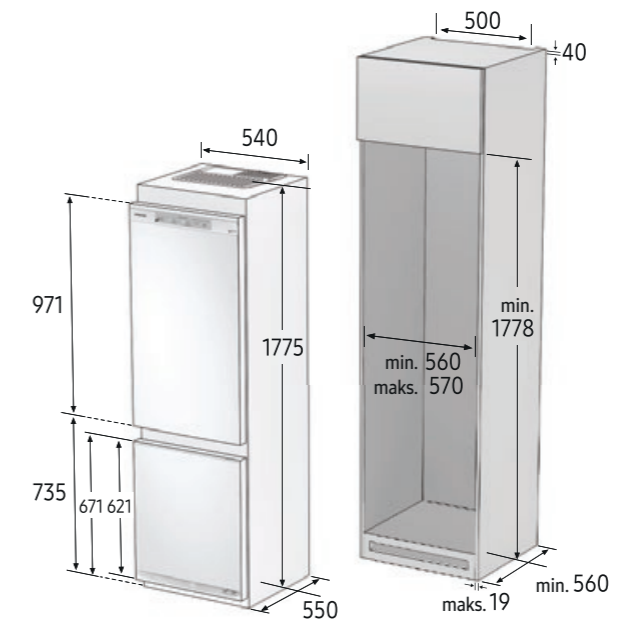

Rysunek techniczny dotyczy modeli: BRB260087WW, BRB260076WW, BRB260034WW, BRB260030WW, BRB260010WW

**Lodówki
Kitchen Fit™**

	RB36J8799S4	RB36J8797S4	RB36J8855S4	RB36J8035SR	RB33J8035SR
Linia	CHEF COLLECTION	CHEF COLLECTION	RB8000	RB8000	RB8000
Klasa energetyczna	A+++	A++	A++	A++	A++
Wzornictwo Kitchen Fit™	•	•	•	•	•
No Frost	•	•	•	•	•
Space Max™	•	•	•	•	•
Twin Cooling Plus™	•	•	–	–	–
All-around Cooling	•	•	•	•	•
Precise Chef Cooling™	•	•	–	–	–
Metal Cooling	•	•	–	–	–
Kompresor Digital Inverter -10 lat gwarancji	•	•	•	•	•
Metalowe wykończenie półek	•	•	•	•	•
Szuflady	1 szuflada Chef Zone, 1 szuflada na warzywa	1 szuflada Chef Zone, 1 szuflada na warzywa	1 szuflada Fresh Zone, 1 szuflada na warzywa	1 szuflada Fresh Zone, 1 szuflada na warzywa	1 szuflada Fresh Zone, 1 szuflada na warzywa
Naczynie Chef Pan™	•	•	–	–	–
Niebieskie podświetlenie uchwytu	•	•	•	–	–
Półka na wino	•	•	•	•	•
Oświetlenie LED	•	•	•	•	•
Funkcja Vacation	•	•	•	•	•
Alarm otwartych drzwi	•	•	•	•	•
Power Cool / Power Freeze	•	•	•	•	•
Pojemność	350 l chłodziarka 240 l, zamrażalnik 110 l	350 l chłodziarka 240 l, zamrażalnik 110 l	357 l chłodziarka 247 l, zamrażalnik 110 l	357 l chłodziarka 247 l, zamrażalnik 110 l	335 l chłodziarka 225 l, zamrażalnik 110 l
Wymiary w mm (WxSxG)	2017 x 595 x 590	2017 x 595 x 590	2017 x 595 x 590	2017 x 595 x 590	1927 x 595 x 590
Kolor	stal nierdzewna szcztokowana	stal nierdzewna szcztokowana	stal nierdzewna szcztokowana	stal nierdzewna	stal nierdzewna

Lodówki premium



MULTIDOOR

	RF56J9041SR	RF23M8090SG/ RF23M8080SR	RF23M8090SG/ RF23M8080SR	RF23M8090SG/ RF23M8080SR
Klasa energetyczna	A++	A+	A+	A+
No Frost	•	•	•	•
Space Max™	–	•	•	•
Twin Cooling Plus™	–	•	•	•
Triple Cooling	•	–	–	–
All-around Cooling	•	•	•	•
Convertible Zone - cztery tryby pracy prawej komory zamrażalnika	•	–	–	–
Szuflada Mid Drawer	–	•	–	–
Metal Cooling	•	•	–	–
Kompresor Digital Inverter - 10 lat gwarancji	•	•	•	•
Metalowe wykończenie półek	•	•	–	–
Dystrybutor wody i lodu w drzwiach chłodziarki	•	•	•	•
Szuflady	2 szuflady Fresh Zone	2 szuflady na warzywa	1 szuflada Cool Select Zone™, 2 szuflady na warzywa	
Oświetlenie LED	•	•	•	•
Funkcja Vacation	•	•	•	•
Alarm otwartych drzwi	•	•	•	•
Power Cool / Power Freeze	•	funkcja Power Freeze	•	•
Pojemność	564 l; chłodziarka 361 l, zamrażalnik 203 l	495 l; chłodziarka 337 l, zamrażalnik 120 l, szuflada: 38 l	520 l; chłodziarka 396 l, zamrażalnik: 124 l	
Wymiary w mm (WxSxG)	1825 x 908 x 733	1777 x 908 x 781	1774 x 908 x 712	
Kolor	stal nierdzewna	grafitowa stal / stal nierdzewna	stal nierdzewna / czarny	

Lodówki premium



FOOD SHOWCASE

	RH58K6598SL/RH58K6697SL
Klasa energetyczna	A++/A+
No Frost	•
Twin Cooling Plus™	•
All-around Cooling	•
Metal Cooling	•
Metal Door	•
Kompresor Digital Inverter - 10 lat gwarancji	•
Precise Cooling™	•
Metalowe wykończenie półek	•
Dystrybutor wody i lodu w drzwiach chłodziarki	•
Wewnętrzny filtr wody	•
Oświetlenie LED	•
Funkcja Vacation	•
Alarm otwartych drzwi	•
Pojemność	575 l; chłodziarka 395 l, zamrażalnik 180 l
Wymiary w mm (WxSxG)	1825 x 908 x 721
Kolor	jasny stalowy

Lodówki premium

SIDE BY SIDE



	RS58K6588SL	RS7778FHCWW	RS51K57H02C
Klasa energetyczna	A++	A++	A+
No Frost	•	•	•
Twin Cooling Plus™	•	•	•
All-around Cooling	•	•	•
Metal Cooling	•	–	–
Kompresor Digital Inverter - 10 lat gwarancji	•	•	•
Precise Cooling™	•	–	–
Metalowe wykończenie półek	•	•	•
Dystrybutor wody i lodu w drzwiach chłodziarki	•	•	•
Szuflada	–	–	szuflada Cool Select Zone™
Półka na wino	–	–	•
Oświetlenie LED	•	•	•
Funkcja Vacation	•	•	•
Alarm otwartych drzwi	•	•	•
Funkcja Power Freeze	•	•	•
Pojemność	575 l; chłodziarka 395 l, zamrażalnik 180 l	543 l; chłodziarka 359 l, zamrażalnik 184 l	560 l; chłodziarka 342 l, zamrażalnik 218 l
Wymiary w mm (WxSxG)	1825 x 908 x 721	1789 x 912 x 692	1789 x 912 x 700
Kolor	jasny stalowy	biały	czarne szkło

Lodówki premium



	RB37K63632C / RB37K63612C	RB41J7734B1	RB37J5005B1
Klasa energetyczna	A++/A+	A++	A++
No Frost	•	•	•
Space Max™	•	•	•
All-around Cooling	•	•	•
Metal Cooling	•	•	–
Kompresor Digital Inverter - 10 lat gwarancji	•	•	•
Metalowe wykończenie półek	•	•	•
Szuflada Fresh Zone	•	•	•
Półka na wino	•	•	–
Oświetlenie LED	•	•	•
Funkcja Vacation	•	•	–
Alarm otwartych drzwi	•	•	•
Power Cool / Power Freeze	•	•	Power Freeze
Pojemność	367 l; chłodziarka 269 l, zamrażalnik 98 l	410 l; chłodziarka 280 l, zamrażalnik 130 l	367 l; chłodziarka 269 l, zamrażalnik 98 l
Wymiary w mm (WxSxG)	2007 x 600 x 689	2017 x 595 x 650	2010 x 595 x 675
Kolor	czarne szkło	grafitowa stal	grafitowa stal

Lodówki premium



TWIN

RZ32M7110S9

zamrażarka

RR39M7320S9

chłodziarka

Klasa energetyczna	A+	A+
No Frost	•	•
Space Max™	•	•
All-around Cooling	•	•
Kompresor Digital Inverter - 10 lat gwarancji	•	•
Dystrybutor wody	–	•
Wąska wewnętrzna kostkarka	•	–
Oświetlenie LED	•	•
Funkcja Vacation	–	•
Alarm otwartych drzwi	•	•
Power Cool / Power Freeze	Power Freeze	Power Cool
Pojemność	315 l	375 l
Wymiary w mm (WxSxG)	1853 x 595 x 694	1853 x 595 x 694
Kolor	inox	inox

Lodówki premium



COMBI

RB41J7839S4

CHEF COLLECTION

Linia	CHEF COLLECTION
Klasa energetyczna	A+++
No Frost	•
Space Max™	•
Twin Cooling Plus™	•
All-around Cooling	•
Metal Cooling	•
Kompresor Digital Inverter - 10 lat gwarancji	•
Metalowe wykończenie półek	•
Szuflada Chef Zone™	•
Niebieskie podświetlenie uchwytu	•
Półka na wino	•
Oświetlenie LED	•
Funkcja Vacation	•
Alarm otwartych drzwi	•
Power Freeze / Power Cool	•
Pojemność	406 l; chłodziarka 276 l, zamrażalnik 130 l
Wymiary w mm (WxSxG)	2017 x 595 x 650
Kolor	stal nierdzewna szczotkowana

Znajdziesz nas także na:



www.forum.samsung.pl



www.facebook.com/SamsungPolska

www.samsung.pl



www.youtube.com/SamsungPolska



www.twitter.com/SamsungPolska



www.instagram.com/SamsungPolska

AUTORYZOWANY SERWIS SAMSUNG



Szybka i skuteczna naprawa w domu urządzeń AGD na terenie całej Polski, w 38 lokalnych, autoryzowanych serwisach Samsung.



97% klientów jest zadowolonych z obsługi posprzedażowej Samsung – dane na podstawie badania satysfakcji HappyCall.



Poradniki wideo, dzięki którym poznasz ciekawe funkcje swojego urządzenia, dowiesz się, jak je skonfigurować lub usunąć proste błędy: www.poradnik.samsung.pl.



Program wyspecjalizowanych techników (tzw. Techników Dedykowanych) w największych miastach Polski, którzy w krótkim czasie wykonują naprawy w domu klienta*.



Społeczność Samsung. Zadawaj pytania i dziel się swoimi doświadczeniami z użytkownikami naszej Społeczności.



Pomagamy migiem – obsługa osób niesłyszących przez infolinię, autoryzowane centra serwisowe i salony Samsung Brand Store: www.pomagamymigiem.samsung.pl.



Infolinia Samsung spełnia najwyższe standardy branżowe – potwierdzone certyfikatem CCC EN-15838.

* Usługa jest dostępna w zależności od typu sprzętu (w Warszawie, Krakowie, Łodzi, Katowicach, Sosnowcu, Wrocławiu, Szczecinie lub Rzeszowie).

Infolinia Samsung

tel. 801-172-678**/801 1Samsung** lub 22 607-93-33**

** Koszt połączenia według taryfy operatora.

Wyszukiwarka centrów serwisowych

<http://www.samsung.com/pl/support/servicelocation/>



Czwarty rok z rzędu jesteśmy zdobywcą Gwiazdy Jakości w kategorii obsługi posprzedażowej AGD.

Samsung Electronics Polska Sp. z o.o.
02-676 Warszawa, ul. Postępu 14
Sąd Rejonowy dla m.st. Warszawy w Warszawie
XIII Wydział Gospodarczy Krajowego Rejestru Sądowego
KRS: 0000128080, NIP: 526-10-44-039
Kapitał zakładowy: 52 759 500 zł

WG/BI/2017/07/1.0

Specyfikacja techniczna urządzeń może się różnić w zależności od modelu. W razie wątpliwości należy skonsultować się ze sprzedawcą. Prezentowane informacje nie stanowią oferty w rozumieniu prawa cywilnego.

